

FOR CAR USE ONLY/NUR FÜR AUTOMOBIL GEBRAUCH/POUR APPLICATION AUTOMOBILE UNIQUEMENT/PARA USO EN AUTOMÓVILES/SOLO PER L'UTILIZZO IN AUTOMOBILE/ENDAST FÖR BILBRUK/ALLEEN VOOR GEBRUIK IN DE AUTO/ ТОЛЬКО ДЛЯ ИСПОЛЬЗОВАНИЯ В АВТОМОБИЛЯХ/DO UŻYCIA TYLKO W SAMOCHODZIE/ΓΙΑ ΧΡΗΣΗ ΜΟΝΟ ΣΕ ΑΥΤΟΚΙΝΗΤΟ

ALPINE®

MP3/WMA/AAC CD Receiver CDE-123R



- OWNER'S MANUAL
Please read before using this equipment.
- BEDIENUNGSANLEITUNG
Lesen Sie diese Bedienungsanleitung bitte vor Gebrauch des Gerätes.
- MODE D'EMPLOI
Veuillez lire avant d'utiliser cet appareil.
- MANUAL DE OPERACIÓN
Léalo antes de utilizar este equipo.
- ISTRUZIONI PER L'USO
Si prega di leggere prima di utilizzare il attrezzatura.
- ANVÄNDARHANDLEDNING
Innan du använder utrustningen bör du läsa igenom denna användarhandledning.
- GEBRUIKERSHANDLEIDING
Lees deze aanwijzingen aandachtig alvorens dit toestel te gebruiken.
- РУКОВОДСТВО ПО ЭКСПЛУАТАЦИИ
Прочтите настоящее руководство перед началом использования оборудования.
- INSTRUKCJA OBSŁUGI
Prosimy zapoznać się z tą instrukcją przed przystąpieniem do użytkowania urządzenia.
- ΕΓΧΕΙΡΙΔΙΟ ΧΡΗΣΤΗ
Παρακαλούμε διαβάστε το πριν χρησιμοποιήσετε τη συσκευή.

ALPINE ELECTRONICS MARKETING, INC.

1-1-8 Nishi Gotanda,
Shinagawa-ku,
Tokyo 141-0031, Japan
Phone 03-5496-8231

ALPINE ELECTRONICS OF AMERICA, INC.

19145 Gramercy Place, Torrance,
California 90501, U.S.A.
Phone 1-800-ALPINE-1 (1-800-257-4631)

ALPINE ELECTRONICS OF CANADA, INC.

777 Supertest Road, Toronto,
Ontario M3J 2M9, Canada
Phone 1-800-ALPINE-1 (1-800-257-4631)

ALPINE ELECTRONICS OF AUSTRALIA PTY. LTD.

161-165 Princes Highway, Hallam
Victoria 3803, Australia
Phone 03-8787-1200

ALPINE ELECTRONICS GmbH

Wilhelm-Wagenfeld-Str. 1-3, 80807 München, Germany
Phone 089-32 42 640

ALPINE ELECTRONICS OF U.K. LTD.

Alpine House
Fletchamstead Highway, Coventry CV4 9TW, U.K.
Phone 0870-33 33 763

ALPINE ELECTRONICS FRANCE S.A.R.L.

(RCS PONTOISE B 338 101 280)
98, Rue de la Belle Etoile, Z.I. Paris Nord II,
B.P. 50016, 95945 Roissy Charles de Gaulle
Cedex, France
Phone 01-48638989

ALPINE ITALIA S.p.A.

Viale C. Colombo 8, 20090 Trezzano
Sul Naviglio (MI), Italy
Phone 02-484781

ALPINE ELECTRONICS DE ESPAÑA, S.A.

Portal de Gamarra 36, Pabellón, 32
01013 Vitoria (Alava)-APDO 133, Spain
Phone 945-283588

ALPINE ELECTRONICS (BENELUX) GmbH

Leuvensesteenweg 510-B6,
1930 Zaventem, Belgium
Phone 02-725-13 15

EN

DE

FR

ES

IT

SE

NL

RU

PL

GR

TRIA International, Ltd.

Эксклюзивный дистрибьютор
185 North Redwood Drive, ste 120,
San Rafael California 94903 USA
Tel: 415.444.0820
Fax: 415.499.8120
E-mail: info@tria.ru
<http://www.alpine-electronics.ru/>

Гарантийный ремонт
СЕРВИС-ЦЕНТР «СП Саунд Сервис»
Россия, г.Москва,
2-ой Южнопортовый проезд, д.12 «Г»
Тел.: 7 495. 787.88.02

Представительство в России:

Россия, Москва
ул. Угрешская, 14,
стр.1, оф. 414
Tel: 7 495. 775.5960
Fax: 7 495. 775.5966

ООО «СП Саунд»

Эксклюзивный импортер
Россия, Москва, 115088, 2-ой Южнопортовый
проезд, д.33, стр.1.
Tel.: 7 495. 642.08.08
Fax.: 7 495. 775.59.65

Руководство по использованию

ПРЕДУПРЕЖДЕНИЕ

ПРЕДУПРЕЖДЕНИЕ	6
ОСТОРОЖНО	6
МЕРЫ ПРЕДОСТОРОЖНОСТИ	6

Приступая к работе

Список компонентов	9
Включение и выключение питания	9
Выбор источника	9
Снятие и установка передней панели	10
Снятие	10
Установка	10
Первоначальный запуск системы	10
Настройка уровня громкости	10
Настройка регулировки подсветки	10

Радио

Прослушивание радио	11
Предварительная настройка станций вручную	11
Предварительная настройка станций в автоматическом режиме	12
Включение предварительно настроенных станций	12
Функция поиска частоты	12

RDS

Установка значения ON/OFF для режима AF (альтернативные частоты)	13
Прием региональных (местных) RDS-станций	13
Режим PI SEEK	13
Настройка приема в режимеPTY31 (экстренная радиопередача)	14
Прием информации о трафике	14
Настройка типа программы (PTY)	14
Прием информации о трафике во время воспроизведения компакт-диска или прослушивания радио	15
Настройка приоритетов трансляции новостей	15
Отображение передаваемого радиостанцией текста	15

CD/MP3/WMA/AAC

Воспроизведение	16
Многократное воспроизведение	16
M.I.X. (воспроизведение в случайном порядке)	16
Поиск в текстовой информации о компакт-диске	16
Поиск по именам папок/файлов (Данные MP3/WMA/AAC)	16
Режим поиска имени папки	17
Режим поиска имени файла	17
Быстрый поиск	17
О форматах MP3/WMA/AAC	17
Терминология	18

Настройка звука

Настройка параметров Subwoofer Level/ Bass Level/Mid Level/Treble Level/Balance (между левым и правым)/Fader (между передним и задним)/AUX Mix Level/ Loudness/Defeat	19
Настройка звука	19
Предварительные настройки эквалайзера (FACTORY EQ)	19
Настройка кривой параметрического эквалайзера (3BAND EQ)	19
Настройка регулировки нижних частот	20
Настройка средних частот	20
Настройка регулировки высоких частот	20
Настройка фильтра верхних частот	20
Включение/отключение режима Subwoofer (ON/OFF)	21
Настройка фильтра низких частот	21
Настройка фазы НЧ-сигнала (Subwoofer)	21
Настройка сабвуфера	21

Другие функции

Отображение текста	21
Об отображении индикаторов	22
О текстовом "режиме"	22
Использование входного разъема AUX	22
Установите любимый источник на кнопку FAV (FAV SETUP)	22
Установка любимого источника	22
Вызов любимого источника	22

Меню SETUP

Настройка	23
Настройка BLUETOOTH	23
Настройка соединения BLUETOOTH	23
Настройка языка меню BT	24
Общие настройки	24
Установите любимый источник на кнопку FAV (FAV SETUP)	24
Воспроизведение данных MP3/WMA/AAC (PLAY MODE)	24
Включение и выключение режима Mute (INT MUTE)	24
Настройка режима AUX REAR Setup (AUX-R SET)	24
Настройка режима AUX SETUP	25
Настройка уровня AUX (AUX GAIN)	25
Настройка уровня AUX REAR (AUX-R GAIN)	25
Настройка режима AUX MIX	25
Настройка языка (CYRILLIC)	25
Подключение к внешнему усилителю (POWER IC)	26
Режим Демо	26
Настройка отображения	26
Изменение цвета подсветки	26
Настройка прокрутки текста	26
Настройка прокрутки (TEXT SCR)	26
Настройка тюнера	27
Регулировка уровней сигналов источников (FM-LEVEL)	27
iPod/iPhone и настройка USB	27
Настройка режима поиска USB	27
Настройка функции пропуска USB	27

USB Накопитель/переносной аудиоплеер (приобретается дополнительно)

Подсоединение USB-накопителя (приобретается дополнительно)	27
Подключение USB-накопителя к переднему разъему USB	27
Извлеките USB-накопитель из переднего разъема USB	28
Использование функции создания разделов USB-накопителя/портативного аудиоплеера	28
Воспроизведение	28
Поиск нужной композиции	29
Поиск по информации тегов	29
Поиск по имени исполнителя	29
Поиск в режиме Explorer (FILE NAME) (только накопитель с флэш-памятью)	29
Многократное воспроизведение	30

M.I.X. (воспроизведение в случайном порядке)	30
Выбор режима Список воспроизведения/Исполнитель/Альбом/Жанр/Композитор/Папка	30
Функция пропуска по алфавиту (только для режима поиска по тегам)	31
Быстрый поиск	31
Поиск по памяти	31

iPod/iPhone (приобретается дополнительно)

Подсоединение iPod/iPhone	31
Настройка управления iPod	32
Воспроизведение	32
Поиск нужной композиции	32
Функция прямого поиска	33
Выбор режима Список воспроизведения/Исполнитель/Альбом/Жанр/Композитор/Эпизод	33
Функция пропуска по алфавиту	33
Поиск по памяти	34
Воспроизведение в случайном порядке Shuffle (M.I.X.)	34
Многократное воспроизведение	34
Отображение текста	34

Информация

При возникновении трудностей	35
Основные функции	35
Радио	35
Компакт-диск	35
MP3/WMA/AAC	35
Звук	35
iPod	36
Индикаторы CD-плеера	36
Индикаторы USB-накопителя/переносного аудиоплеера	36
Индикаторы в режиме iPod	37
Технические характеристики	38

Установка и соединения

ПРЕДУПРЕЖДЕНИЕ	39
ОСТОРОЖНО	39
МЕРЫ ПРЕДОСТОРОЖНОСТИ	40
Установка	40
Удаление	41
Подключение iPod/iPhone (продается отдельно)	41
Подключение к переднему разъему USB	41
Подключение к заднему разъему USB	41
Отключение устройства iPod/iPhone	42
Подключение USB-накопителя к заднему разъему (продается отдельно)	42
Подключите USB-накопитель	42
Отключение USB-накопителя	42
Соединения	43

Руководство по использованию

ПРЕДУПРЕЖДЕНИЕ

ПРЕДУПРЕЖДЕНИЕ

Этот символ обозначает важные инструкции. Их несоблюдение может привести к серьезному телесному повреждению или смерти.

НЕ ПРЕДПРИНИМАЙТЕ НИКАКИХ ДЕЙСТВИЙ, КОТОРЫЕ МОГУТ ОТВЛЕЧЬ ВАС ОТ БЕЗОПАСНОГО ВОЖДЕНИЯ АВТОМОБИЛЯ.

Любые действия, отвлекающие внимание на продолжительный срок, должны выполняться только после полной остановки. Перед выполнением таких действий всегда останавливайте автомобиль в безопасном месте. Несоблюдение этого требования может привести к аварии.

ПОДДЕРЖИВАЙТЕ ГРОМКОСТЬ НА УРОВНЕ, ПОЗВОЛЯЮЩЕМ СЛЫШАТЬ ВНЕШНИЕ ЗВУКИ ВО ВРЕМЯ ДВИЖЕНИЯ.

Чрезмерно высокий уровень громкости, заглушающий такие звуки, как сирены автомобилей аварийной службы и дорожные предупредительные сигналы (при пересечении ж/д путей и т.д.), может быть опасным и привести к аварии. ИСПОЛЬЗОВАНИЕ ВЫСОКОГО УРОВНЯ ГРОМКОСТИ В АВТОМОБИЛЕ МОЖЕТ ТАКЖЕ ВЫЗЫВАТЬ ДЕФЕКТ СЛУХА.

НЕ РАЗБИРАТЬ И НЕ ИЗМЕНЯТЬ.

Это может вызывать аварийную ситуацию, возгорание или удар электрическим током.

ИСПОЛЬЗОВАТЬ ТОЛЬКО В АВТОМОБИЛЯХ С ЗАЗЕМЛЕНИЕМ ОТРИЦАТЕЛЬНОГО ПОЛЮСА НА 12 ВОЛЬТ.

(В случае сомнений проконсультируйтесь у своего дилера.) Несоблюдение этого требования может привести к возникновению огня и т.п.

ХРАНИТЕ НЕБОЛЬШИЕ ОБЪЕКТЫ, ТАКИЕ КАК БАТАРЕИ, В НЕДОСТУПНЫХ ДЛЯ ДЕТЕЙ МЕСТАХ.

Глотание таких объектов может нанести серьезную травму. Если ребенок проглотил подобный объект, немедленно обратитесь к врачу.

ПРИ ЗАМЕНЕ ПРЕДОХРАНИТЕЛЕЙ ИСПОЛЬЗУЙТЕ ТОЛЬКО АНАЛОГИЧНЫЕ ПО НОМИНАЛУ.

Несоблюдение этого требования может привести к возгоранию и поражению электрическим током.

НЕ ЗАКРЫВАЙТЕ ВЕНТИЛЯЦИОННЫЕ ОТВЕРСТИЯ ИЛИ ПАНЕЛИ РАДИАТОРА.

В противном случае возможен нагрев внутренних деталей, который может привести к возгоранию.

ИСПОЛЬЗУЙТЕ ЭТОТ ПРОДУКТ ТОЛЬКО ДЛЯ АВТОМОБИЛЕЙ С БОРТОВОЙ СЕТЬЮ НАПРЯЖЕНИЕМ 12 В.

Неправильное использование может привести к возгоранию, поражению электрическим током или другим травмам.

НЕ ПОМЕЩАЙТЕ РУКИ, ПАЛЬЦЫ ИЛИ ПОСТОРОННИЕ ОБЪЕКТЫ ВО ВХОДНЫЕ РАЗЪЕМЫ.

Это может привести к получению травмы или повреждению продукта.

ОСТОРОЖНО

Этот символ обозначает важные инструкции. Их несоблюдение может привести к травме или повреждению материальной собственности.

ПРИ ВОЗНИКНОВЕНИИ ПРОБЛЕМ, НЕМЕДЛЕННО ПРЕКРАТИТЕ ИСПОЛЬЗОВАНИЕ ПРОДУКТА.

В противном случае это может привести к получению травмы или повреждению продукта. Верните продукт своему авторизованному дилеру Alpine или в ближайший сервисный центр Alpine для ремонта.

МЕРЫ ПРЕДОСТОРОЖНОСТИ

Очистка продукта

Используйте мягкую сухую тряпку для периодической очистки данного продукта. Для удаления более серьезных пятен намочите тряпку, используя только воду. При использовании других средств можно растворить краску или повредить пластик.

Температура

Прежде чем включать устройство, убедитесь, что внутри автомобиля температура находится в диапазоне от -10°C до $+60^{\circ}\text{C}$.

Конденсация влаги

При воспроизведении компакт-дисков можно заметить дрожание звука из-за конденсации. Если это произошло, удалите диск из проигрывателя и подождите около часа, чтобы дать влаге испариться.

Поврежденный диск

Не пытайтесь проигрывать треснувшие, деформированные или поврежденные диски. При воспроизведении дефектного диска можно серьезно повредить механизм воспроизведения.

Техническое обслуживание

При возникновении проблем не пытайтесь отремонтировать устройство самостоятельно. Верните продукт своему дилеру Alpine или в ближайший сервисный центр Alpine для ремонта.

Никогда не пытайтесь выполнить следующие действия

Не пытайтесь схватить или вытащить диск, когда он затягивается в проигрыватель механизмом автоматической загрузки.

Не пытайтесь вставить диск в устройство при выключенном питании.

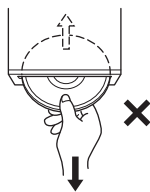

Вставка дисков

За один раз проигрыватель может принять для воспроизведения только один диск. Не пытайтесь загрузить более одного диска.

Вставляйте диск лицевой стороной вверх. Если вставить диск неправильно, на экране проигрывателя появится сообщение "ERROR". Если сообщение "ERROR" продолжает отображаться, даже после правильной вставки диска, нажмите переключатель RESET помощью остроконечного объекта, такого как шариковая ручка.

Проигрывание диска на сильно разбитой дороге может привести к пропускам воспроизведения, но это не вызывает царапание диска или повреждение проигрывателя.

Новые диски

Чтобы предотвратить защемление компакт-диска, при вставке дисков с неровной поверхностью отображается сообщение "ERROR". Когда новый диск выдвигается сразу после загрузки, проведите подушечками пальцев по кромке центрального отверстия и внешнего края диска. Любые обнаруженные небольшие выбоины и неровности могли воспрепятствовать правильной загрузке диска. Чтобы устранить неровности, потрите внутреннюю и внешнюю кромки диска шариковой ручкой или другим подобным инструментом, а затем вставьте диск снова.



Диски неправильной формы

В данном устройстве используйте диски только круглой формы, никогда не используйте диски необычной формы. Использование дисков необычной формы может привести к повреждению механизма.



Место установки

Убедитесь в том, что в месте установки устройство не будет подвергаться следующим воздействиям:

- прямые солнечные лучи и тепло;
- высокая влажность и вода;
- чрезмерная запыленность;
- чрезмерная вибрация.

Корректное обращение

При обращении с диском постарайтесь его не уронить. Держите диск так, чтобы не оставлять на рабочей поверхности отпечатков пальцев. Не наклеивайте на диск ленты, бумагу или клейкие этикетки. Не делайте на диске надписей.

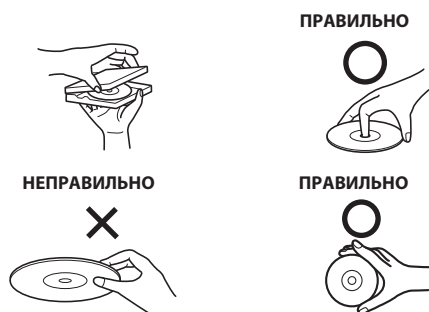

Очистка диска

Отпечатки, пыль или грязь на поверхности диска могут вызывать пропуски воспроизведения. При регулярной очистке протирайте рабочую поверхность чистой, мягкой тряпкой в направлении от центра диска к внешнему краю. Если поверхность диска сильно загрязнена, перед ее очисткой смочите чистую мягкую тряпку в слабом растворе нейтрального моющего средства.



Принадлежности для дисков

На рынке доступны различные принадлежности для защиты поверхности дисков и улучшения качества звучания. Однако большинство из них влияет на толщину и/или диаметр диска. Использование таких принадлежностей может привести к тому, что диск перестанет соответствовать стандартным спецификациям, вызывая проблемы с эксплуатацией. Не рекомендуется использовать такие принадлежности на дисках, воспроизводимых на проигрывателях компакт-дисков Alpine.

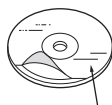

Прозрачный слой

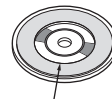

Дисковый стабилизатор

Об обращении с компакт-дисками (CD/CD-R/CD-RW)

- Не касайтесь поверхности.
- Не подвергайте диск воздействию прямых солнечных лучей.
- Не наклеивайте наклейки или ярлыки.
- Чистите диск в случае его запыления.
- Убедитесь в отсутствии выбоин на кромках диска.
- Не используйте имеющиеся на рынке принадлежности для дисков.

Не оставляйте диск надолго в машине или проигрывателе. Никогда не подвергайте диск воздействию прямых солнечных лучей. Жара и влажность могут повредить компакт-диск настолько, что его нельзя будет проигрывать.

Для клиентов, использующих диски CD-R/CD-RW

- Если не удастся воспроизвести диск CD-R/CD-RW, убедитесь в том, последний сеанс записи закрыт (завершен).
- При необходимости завершите сеанс записи на диск CD-R/CD-RW и повторите попытку воспроизведения.

О носителях, которые можно воспроизводить

Используйте только компакт-диски, на лицевой стороне внизу которых отображается логотип компакт-диска.



При использовании нестандартных компакт-дисков не может быть гарантирована правильная работа.

Можно воспроизводить диски CD-R (CD-Recordables)/CD-RW (CD-ReWritable), которые были записаны только на аудиоустройствах.

Кроме того, можно воспроизводить диски CD-R/CD-RW с аудиофайлами в формате MP3.

- Некоторые из описанных ниже компакт-дисков не могут быть проиграны на этом устройстве:
 - Дефектные компакт-диски; компакт-диски с отпечатками пальцев; компакт-диски, подвергнутые экстремальным температурами или прямым солнечным лучам (например, оставленные в машине или в данном устройстве); компакт-диски, записанные в нестабильных условиях;
 - компакт-диски со сбоям записи или для которых была предпринята попытка перезаписи; компакт-диски с защитой от копирования, не соответствующей отраслевому стандарту звуковых компакт дисков.
- Используйте диски с сжатыми аудиофайлами, записанными в формате, который поддерживает данное устройство. Для получения дополнительной информации см. в разделе “О форматах MP3/WMA/AAC” на стр. 17.
- Файлы с данными незвукового формата, имеющиеся на диске, игнорируются и не воспроизводятся.

Защита терминала USB

- К USB-разъему данного устройства можно подключать только USB-накопители с флэш-памятью, переносные аудиоплееры или устройства iPod/iPhone. Корректная работа других USB-устройств не гарантируется. USB-концентратор не поддерживается.
- Не подключайте накопители с флэш-памятью шириной более 20 мм к переднему USB-разъему. Кроме того, не следует подключать накопители с флэш-памятью к переднему USB-разъему одновременно с подключением к вспомогательному гнезду на передней панели.
- Подключенное USB-устройство выступает наружу, что может быть опасно при вождении. Используйте доступный в продаже удлинительный USB-кабель и подключите USB-устройство таким образом, чтобы оно не мешало при вождении.
- В зависимости от типа подключаемых накопителей с флэш-памятью, возможно, не будет работать устройство или некоторые функции будут недоступны.
- Это устройство может воспроизводить аудиофайлы форматов MP3/WMA/AAC.
- При этом наименования исполнителей/композиций могут отображаться некорректно.

Обращение с USB-накопителями с флэш-памятью

⚠ ОСТОРОЖНО

Компания Alpine не несет ответственности за потерю данных и т.п., даже если они были потеряны при эксплуатации данного изделия.

- Во избежание неисправности или повреждений устройства соблюдайте следующие указания. Внимательно прочитайте руководство пользователя накопителя с флэш-памятью.
- Подключайте USB-накопитель так, чтобы он не мешал вождению.
- Накопитель с флэш-памятью может работать некорректно в условиях высоких или низких температур.
- Используйте только сертифицированные USB-накопители с флэш-памятью. Помните, что даже сертифицированные USB-накопители в зависимости от типа или состояния могут работать некорректно.
- Работа накопителя с флэш-памятью не гарантируется. Используйте накопитель с флэш-памятью в соответствии с условиями соглашения.
- Устройство может некорректно отображать или воспроизводить композиции, записанные на накопителях с флэш-памятью со специальными параметрами или в некоторых состояниях памяти, либо при использовании некоторых программ кодирования данных.
- Файлы с защитой от копирования не могут быть воспроизведены на этом устройстве.
- Воспроизведение с накопителя с флэш-памятью происходит с некоторой задержкой. Если на накопителе с флэш-памятью записан файл незвукового формата, то для запуска его воспроизведения или поиска может потребоваться значительное время.
- Это устройство может воспроизводить файлы с расширениями “mp3”, “wma” или “m4a”.
- Не присваивайте указанные выше расширения файлам, не являющимися файлами аудиоданных. Данные незвуковых форматов не будут распознаны. При воспроизведении таких файлов в динамиках может присутствовать шум, который может привести к неисправности динамиков и/или усилителей.
- Рекомендуется сохранять резервные копии важных данных на жестком диске компьютера.
- Не извлекайте USB-устройство во время воспроизведения. Чтобы предотвратить возможное повреждение памяти USB-устройства, перед его извлечением с помощью селектора SOURCE выберите источник другого типа.

Использование портативного аудиоплеера

- Устройство может управлять портативным аудиоплеером с помощью интерфейса USB. Возможно воспроизведение форматов аудиофайлов MP3 и WMA.
- Работа портативного аудиоплеера не гарантируется. Используйте портативный аудиоплеер в соответствии с условиями соглашения. Внимательно ознакомьтесь с инструкцией по использованию портативного аудиоплеера.
- Подключайте портативный аудиоплеер так, чтобы он не мешал вождению.
- Портативный аудиоплеер может работать некорректно в условиях высоких или низких температур.
- При некоторых настройках типа портативного аудиоплеера, в некоторых состояниях памяти или при использовании некоторых программ кодирования данных устройство может некорректно воспроизводить или отображать данные.
- Если портативный аудиоплеер имеет настройку MSC/MTP, выберите MTP.

- В этом устройстве, возможно, не удастся воспроизвести данные с портативного аудиоплеера, в котором они хранятся с использованием массовой памяти USB.
- При некоторых настройках портативного аудиоплеера массовая память USB может поддерживаться. Информацию о настройках см. в руководстве пользователя плеера.
- Это устройство может воспроизводить файлы MP3/WMA, синхронизированные с помощью проигрывателя Windows Media (вер. 7, 8, 9), а затем скопированные на плеер. Можно также воспроизводить файлы с расширениями "mp3" или "wma".
- Если данные не синхронизированы с помощью проигрывателя Windows Media, а скопированы другим способом, это может привести к неправильному воспроизведению этих файлов данным устройством.
- Файлы с защитой от копирования (защищенные авторскими правами) не удастся воспроизвести на этом устройстве.
- Рекомендуется сохранять резервные копии важных данных на жестком диске компьютера.
- Не извлекайте USB-устройство во время воспроизведения. Чтобы предотвратить возможное повреждение памяти USB-устройства, перед его извлечением с помощью селектора SOURCE выберите источник другого типа.
- Если устройство Nokia используется в качестве переносного аудиоплеера: не все мобильные телефоны Nokia можно использовать в качестве переносных аудиоплееров. Если телефон Nokia не работает в качестве переносного аудиоплеера при подключении, установите для него режим запоминающего устройства массовой памяти и снова подключите к данному устройству. Подробную информацию см. в руководстве пользователя мобильного телефона Nokia.

• *Windows Media и логотип Windows являются товарными знаками или зарегистрированными товарными знаками корпорации Майкрософт в США и/или других странах.*

• *iPhone, iPod, iPod classic, iPod nano и iPod touch являются товарными знаками корпорации Apple Inc., зарегистрированными в США и других странах.*

• *Надписи "Made for iPod" и "Made for iPhone" означают, что электронный аксессуар разработан специально для подключения к устройству iPod или iPhone, соответственно, и сертифицирован разработчиком как удовлетворяющий эксплуатационным стандартам Apple. Компания Apple не несет ответственности за работу данного устройства или его соответствие стандартам безопасности и регулятивным нормам.*

• *Словесный знак и логотипы BLUETOOTH® являются товарными знаками корпорации Bluetooth SIG, Inc. и используются корпорацией Alpine Electronics, Inc. по лицензии.*

• *Лицензия на технологию кодирования звука MPEG Layer-3 получена от Fraunhofer IIS и Thomson."*

• *"При поставке этого продукта предоставляется лицензия на частное, некоммерческое использование и не предоставляется лицензия и не подразумеваются какие-либо права на использование данного продукта в целях коммерческого (т.е. для получения прибыли) радиовещания в реальном времени (наземное, спутниковое, кабельное и/или иного типа), широковещания или потоковой передачи данных через Интернет, интрасети и/или иные сети, а также через другие системы распространения электронного содержания, такие как приложения звуковоспроизведения за плату или по требованию. Для такого использования требуется отдельная лицензия. Более подробную информацию можно найти на веб-сайте <http://www.mp3licensing.com>"*

Приступая к работе

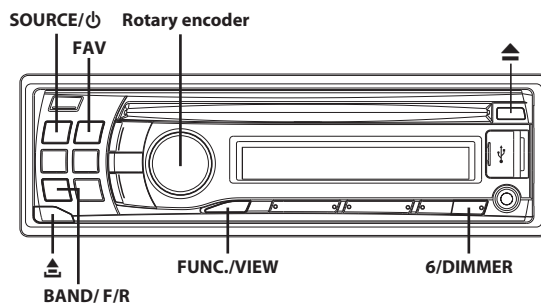

Список компонентов

- **Основной блок** 1
- **Кабель питания** 1
- **USB-кабель** 1
- **Монтажная корзина** 1
- **Чехол для переноски** 1
- **Резиновый колпачок** 1
- **Болт с шестигранной головкой** 1
- **Винт (M5 × 8)** 4
- **Руководство пользователя** 1 комплект

Включение и выключение питания

Нажмите **SOURCE/ϕ**, чтобы включить питание устройства.

Примечание

- Данное устройство можно включить, нажав любую другую кнопку за исключением и (Снятие панели).

Нажмите и удерживайте кнопку **SOURCE/ϕ** не менее 2 секунд, чтобы выключить устройство.

Примечание

- При первом включении питания уровень громкости будет находиться на уровне 12.

Выбор источника

Нажмите кнопку **SOURCE/ϕ**, чтобы изменить источник.

TUNER → DISC → USB FRONT^{*1}/iPod FRONT^{*2} → BT AUDIO^{*3} → AUXILIARY^{*4} → TUNER

^{*1} Отображается только в случае, если не подключено устройство iPod/iPhone. При использовании источника USB FRONT можно переключиться на источник USB REAR, нажав кнопку **BAND/F/R**.

^{*2} Отображается только в случае, если подключено устройство iPod/iPhone. При использовании источника iPod FRONT можно переключиться на источник iPod REAR, нажав кнопку **BAND/F/R**, если устройство iPod/iPhone подключено к заднему USB-гнезду.

- *3 Отображается, если включен режим **BT IN** (установлено значение **HFP+AUDIO**). см. в разделе “Настройка соединения **BLUETOOTH**” на стр. 23.
- *4 См. в разделе “Использование входного разъема **AUX**” на стр. 22.
При выборе источника **AUX** можно переключиться на источник **AUX REAR**, нажав **BAND/F/R**, когда значение **ON** задано в разделе “Настройка режима **AUX REAR Setup (AUX-R SET)**” (см. в разделе “Настройка режима **AUX REAR Setup (AUX-R SET)**” на стр. 24).

Примечание

- Можно выбрать любимый источник, нажав кнопку **FAV** напрямую. Для получения дополнительной информации см. в разделе “Установите любимый источник на кнопку **FAV (FAV SETUP)**” на стр. 22.

Снятие и установка передней панели

Снятие

- 1 Выключите питание устройства.
- 2 Нажимайте кнопку  (Снятие панели) в нижнем левом углу, пока не выдвинется передняя панель.
- 3 Возьмите переднюю панель за левую сторону и вытащите ее.

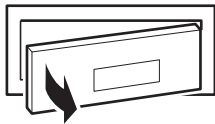

Примечания

- При обычном использовании передняя панель может нагреться (особенно клеммы разъемов с обратной стороны передней панели). Это не является неисправностью.
- Чтобы защитить переднюю панель, положите ее в комплектный чехол для переноски.
- После отделения панели не прикасайтесь к ней чрезмерную силу, так как это может привести к поломке.

Установка

- 1 Вставьте правую сторону передней панели в основной блок. Совместите паз на передней панели с выступами на основном блоке.
- 2 Нажимайте на левую сторону передней панели, пока она надежно не встанет в основном блоке.

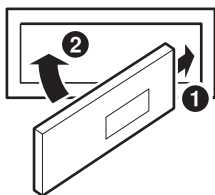

Примечания

- Перед установкой панели убедитесь в отсутствии грязи или пыли на клеммах разъемов или посторонних объектов между панелью и основным блоком.

- Осторожно закрепите переднюю панель, держа ее за боковые стороны, чтобы избежать случайного нажатия кнопок.

Первоначальный запуск системы

Обязательно нажимайте переключатель **RESET** при первоначальном использовании устройства, после замены автомобильного аккумулятора и т.п.

- 1 Выключите питание устройства.
- 2 Удалите съемную переднюю панель.
- 3 Нажмите **RESET**, используя ручку или подобный остроконечный объект.



Переключатель **RESET**



Настройка уровня громкости

Поворачивая **Rotary encoder**, настройте требуемый уровень громкости.

Настройка регулировки подсветки

- 1 Нажмите и удерживайте кнопку **FUNC./VIEW** не менее 2 секунд, должен загореться индикатор .
- 2 Нажимайте и удерживайте кнопку **6/DIMMER** не менее 2 секунд, чтобы выбрать режим **DIMMER**.
DIMMER A (автоматический режим) → **DIMMER ON** → **DIMMER OFF** → **DIMMER A**
Режим DIMMER A:
Уменьшение яркости подсветки устройства при включенных фарах автомобиля. Это полезно в тех случаях, когда требуется уменьшить яркость подсветки устройства в ночное время.
Режим DIMMER ON:
Низкая яркость подсветки устройства.
Режим DIMMER OFF:
Высокая яркость подсветки устройства.
- 3 Нажмите и удерживайте кнопку **FUNC./VIEW** не менее 2 секунд, чтобы включить обычный режим.
Индикатор  выключается.

Примечания

- Выполняйте операции над устройством, пока горит индикатор . Если за 5 секунд не была выполнена ни одна операция, индикатор  выключается.

- Функция не работает, если для параметра ILLUMINATI установлено значение, отличное от TYPE1, см. в разделе "Изменение цвета подсветки" на стр. 26.

Управление с помощью пульта дистанционного управления

Этим устройством можно управлять с помощью дополнительного пульта дистанционного управления Alpine. За дополнительной информацией обращайтесь к своему дилеру Alpine. Направьте дополнительный передатчик пульта ДУ на приемный датчик.

Датчик дистанционного управления

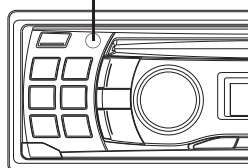

Возможность подключения к блоку интерфейса дистанционного управления

Устройством можно управлять с помощью звуковых регуляторов автомобиля. Необходимо использовать интерфейсный блок дистанционного управления Alpine. За дополнительной информацией обращайтесь к своему дилеру Alpine.

Радио

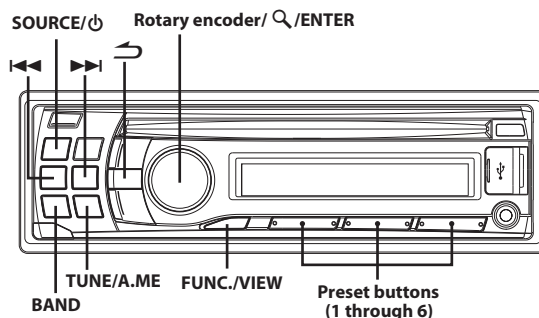

Прослушивание радио

- 1 Нажмите **SOURCE/⏻**, чтобы выбрать режим TUNER.
- 2 Нажимайте кнопку **BAND** несколько раз, пока не будет выбран нужный радиодиапазон.

F1 (FM1) → F2 (FM2) → F3 (FM3) → MW → LW → F1 (FM1)

- 3 Нажмите **TUNE/A.ME**, чтобы выбрать режим настройки.

DX SEEK (удаленный режим) → SEEK (местный режим) → OFF (ручной режим) → DX SEEK

Примечание

- Первым идет удаленный режим.

Удаленный режим:

Автоматически настраиваются станции с сильным и слабым сигналом (автоматическая настройка поиска).

Местный режим:

Автоматически настраиваются только станции с сильным сигналом (автоматическая настройка поиска).

Ручной режим:

Частота настраивается вручную с некоторым шагом (ручная настройка).

- 4 Нажмите кнопку **⏮** или **⏭**, чтобы настроиться на нужную станцию.

При удерживании кнопки **⏮** или **⏭** частота меняется непрерывно.

Предварительная настройка станций вручную

Во время приема станции, которую требуется сохранить, нажмите и удерживайте не менее 2 секунд любую из кнопок **preset buttons (1 through 6)**, за которой нужно сохранить данную станцию.

На экране отображается диапазон, номер кнопки предварительной настройки и сохраненная частота станции.

Примечания

- В памяти предварительной настройки может храниться до 30 станций (по 6 станций для каждого диапазона: FM1, FM2, FM3, MW и LW).

- При сохранении станции в ячейку памяти, где записана текущая станция, частота текущей станции стирается и замещается частотой новой станции.
- Если светится индикатор **◀F▶**, выключите его, нажав и удерживая кнопку **FUNC./VIEW** в течение не менее 2 секунд, а затем повторите данную операцию.

Предварительная настройка станций в автоматическом режиме

1 Нажимайте кнопку **BAND** несколько раз, пока не будет выбран нужный радиодиапазон.

2 Нажмите и удерживайте кнопку **TUNE/A.ME** не менее 2 секунд.

Частота на экране продолжает изменяться, при этом выполняется автоматическое сохранение в память. Тюнер автоматически выполняет поиск и сохраняет из выбранного диапазона 6 станций с сильным сигналом. Они привязываются к кнопкам предварительной настройки от 1 до 6 в порядке убывания уровня сигнала.

После завершения процесса автоматического сохранения в память тюнер переходит к станции, закрепленной за первой кнопкой предварительной настройки.

Примечание

- Если не была сохранена ни одна станция, тюнер возвращается к исходной станции, которая прослушивалась до начала процедуры автоматического сохранения в памяти.

Включение предварительно настроенных станций

Выберите диапазон, затем нажмите одну из кнопок **preset buttons (1 through 6)** станции, за которой сохранена нужная радиостанция.

На экране отображается диапазон, номер кнопки предварительной настройки и частота выбранной станции.

Примечание

- Если светится индикатор **◀F▶**, выключите его, нажав и удерживая кнопку **FUNC./VIEW** в течение не менее 2 секунд, а затем повторите данную операцию.

Функция поиска частоты

Эта функция позволяет выполнять поиск радиостанции по частоте.

1 Чтобы включить режим поиска радиостанции по частоте, нажмите и удерживайте **Q/ENTER** не менее 2 секунд в режиме **Radio**.

2 Поверните **Rotary encoder**, чтобы выбрать значение частоты.

3 Нажмите **Q/ENTER**, чтобы включить прием выбранной частоты.

Примечание

- Чтобы отменить, нажмите **↵** в режиме поиска. Режим поиска отключается, если в течение 10 секунд не было выполнено ни одной операции.

RDS

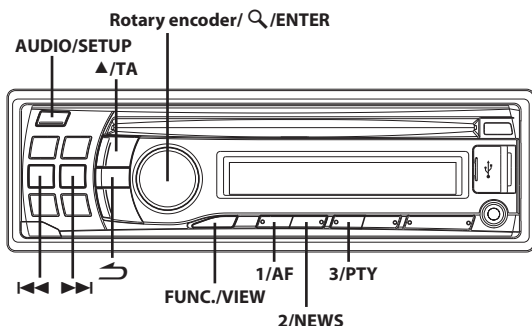

Установка значения ON/OFF для режима AF (альтернативные частоты)

RDS (Radio Data System) - это система радиоинформации, использующая поднесущую частоту 57 кГц обычного FM-радиовещания. Функция RDS позволяет принимать различную информацию, например, сведения о трафике, названия станций, и автоматически подстраиваться к более сильному радиопередатчику, поддерживающему радиовещание той же программы.

- 1 Нажмите и удерживайте кнопку **FUNC./VIEW** не менее 2 секунд, должен загореться индикатор **◀F▶**.
- 2 Нажмите **1/AF**, чтобы установить для режима AF (альтернативные частоты) значение ON или OFF.
- 3 Нажмите и удерживайте кнопку **FUNC./VIEW** не менее 2 секунд, чтобы включить обычный режим. Индикатор **◀F▶** выключается.

Примечания

- При выборе режима AF ON устройство автоматически настраивается на станцию из списка альтернативных частот (AF) с самым сильным сигналом.
- Используйте режим AF OFF, если автоматический поиск альтернативных частот не требуется.
- Когда включен режимPTY31 (экстренная радиопередача) (см. в разделе "Настройка приема в режимеPTY31 (экстренная радиопередача)" на стр. 14), если устройство принимает сигналPTY31 (экстренной радиопередачи), то на дисплее устройства автоматически отобразится индикация "ALARM".
- Выполняйте операции над устройством, пока горит индикатор **◀F▶**. Если за 5 секунд не была выполнена ни одна операция, индикатор **◀F▶** выключается.

Цифровые данные RDS включают в себя следующие элементы:

PI	Идентификация программ
PS	Сервисное название программы
AF	Список альтернативных частот
TR	Информация о трафике
TA	Дорожные сообщения
EON	Радиосети с расширенными сервисными возможностями

Прием региональных (местных) RDS-станций

- 1 Нажмите и удерживайте кнопку **AUDIO/SETUP** не менее 2 секунд, чтобы включить режим SETUP.
- 2 Повернув **Rotary encoder**, выберите режим TUNER, а затем нажмите кнопку **Q / ENTER**.
BLUETOOTH* ↔ GENERAL ↔ AUDIO ↔ DISPLAY ↔ TUNER ↔ iPod & USB
** Отображается, только когда для параметра INT MUTE установлено значение OFF, а для режима установлено значение, отличное от BT AUDIO.*
- 3 Повернув **Rotary encoder**, выберите режим RDS REG, а затем нажмите кнопку **Q / ENTER**.
- 4 Поверните **Rotary encoder** в положение ON или OFF. В режиме OFF устройство автоматически продолжает принимать сигнал соответствующей местной RDS-станции.
- 5 Нажмите и удерживайте кнопку **AUDIO/SETUP** не менее 2 секунд, чтобы вернуться к обычному режиму.

Примечания

- Нажмите кнопку **↶**, чтобы вернуться к предыдущему режиму.
- Если за 60 секунд не было выполнено ни одной операции, устройство автоматически переключается в обычный режим.

Режим PI SEEK

- 1 Нажмите и удерживайте кнопку **AUDIO/SETUP** не менее 2 секунд, чтобы включить режим SETUP.
- 2 Повернув **Rotary encoder**, выберите режим TUNER, а затем нажмите кнопку **Q / ENTER**.
BLUETOOTH* ↔ GENERAL ↔ AUDIO ↔ DISPLAY ↔ TUNER ↔ iPod & USB
** Отображается, только когда для параметра INT MUTE установлено значение OFF, а для режима установлено значение, отличное от BT AUDIO.*
- 3 Повернув **Rotary encoder**, выберите режим PI SEEK, а затем нажмите кнопку **Q / ENTER**.
- 4 Поверните **Rotary encoder** в положение ON или OFF.
- 5 Нажмите и удерживайте кнопку **AUDIO/SETUP** не менее 2 секунд, чтобы вернуться к обычному режиму.

Примечания

- Нажмите кнопку **↶**, чтобы вернуться к предыдущему режиму.
- Если за 60 секунд не было выполнено ни одной операции, устройство автоматически переключается в обычный режим.

Настройка приема в режимеPTY31 (экстренная радиопередача)

Включение/выключение (ON/OFF) режимаPTY31 (экстренной радиопередачи).

- 1 Нажмите и удерживайте кнопку **AUDIO/SETUP** не менее 2 секунд, чтобы включить режим **SETUP**.
- 2 Повернув **Rotary encoder**, выберите режим **TUNER**, а затем нажмите кнопку **Q/ENTER**.

BLUETOOTH* ↔ GENERAL ↔ AUDIO ↔ DISPLAY ↔ TUNER ↔ iPod & USB

* Отображается, только когда для параметра **INT MUTE** установлено значение **OFF**, а для режима установлено значение, отличное от **BT AUDIO**.

- 3 Повернув **Rotary encoder**, выберите режим **ALARM** и нажмите **Q/ENTER**.
- 4 Поверните **Rotary encoder** в положение **ON** или **OFF**.
Если переключатель установлен в положение **ON** (Вкл), то экстренные радиопередачи принимаются независимо от источника. "ALARM" отобразится во время приема сигнала.
- 5 Нажмите и удерживайте кнопку **AUDIO/SETUP** не менее 2 секунд, чтобы вернуться к обычному режиму.
При приеме экстренной радиопередачи уровень громкости автоматически будет автоматически настроен в соответствии со значением, настроенным в режиме приема информации о трафике. Для получения дополнительной информации см. в разделе "Прием информации о трафике" на стр. 14.

Примечания

- Нажмите **↶** во время выполнения этой операции, чтобы вернуться в предыдущий режим.
- Если за 60 секунд в режиме настройки (**SETUP**) не была выполнена ни одна операция, режим настройки отменяется.

Прием информации о трафике

- 1 Нажмите и удерживайте кнопку **▲/TA** не менее 2 секунд, должен загореться индикатор "TA".
- 2 Нажмите кнопку **◀◀** или **▶▶**, чтобы настроиться на нужную станцию, передающую информацию о трафике.
Если приемник настроен на станцию, передающую информацию о трафике, горит индикатор "TR". Информацию о трафике можно получить, только если она транслируется в эфир. Если информация о трафике не транслируется в эфир, то устройство работает в режиме ожидания. Когда начинается трансляция информации о трафике, устройство автоматически принимает соответствующий сигнал и на экране отображается надпись "T INFO".
После завершения трансляции информации о трафике устройство автоматически переключается в режим ожидания.

Примечания

- Если уровень сигнала, передающего информацию о трафике падает ниже определенного уровня, устройство продолжает работать в режиме приема еще в течение 1 минуты. Если уровень сигнала остается ниже определенного уровня более 1 минуты, мигает индикатор "TA".
- Чтобы отказаться от прослушивания принимаемой информации о трафике, слегка нажмите кнопку **◀◀** или **▶▶**, чтобы пропустить текущее сообщение о трафике. Режим **TA** остается включенным (ON), чтобы принять следующее сообщение о трафике.
- Если во время приема изменить уровень громкости, новое значение уровня будет запомнено. При следующем приеме информации о трафике уровень громкости автоматически будет настроен в соответствии с сохраненным значением.
- В режиме **TA** функция настройки **SEEK** позволяет выбрать только **TR**-станции.

Настройка типа программы (PTY)

- 1 Нажмите и удерживайте кнопку **FUNC./VIEW** не менее 2 секунд, должен загореться индикатор **◀F▶**.
- 2 Нажмите **3/PTY**, чтобы активировать режим **PTY** в режиме приема **FM**-радиосигналов.
Информация о типе принимаемой в данный момент программы будет отображаться в течение 5 секунд. Если прием **PTY** отсутствует, индикатор "NO PTY" будет отображаться в течение 5 секунд.
Если отсутствует прием станции **RDS**, отображается индикация "NO PTY".

Примечание

- Если в течение 5 секунд после нажатия **3/PTY** не выполнено ни одной операции, режим **PTY** автоматически отменяется.

- 3 Нажмите **◀◀** или **▶▶** в течение 5 секунд после активации режима **PTY**, чтобы выбрать тип программы при отображении индикации **PTY** (тип программы).
При каждом нажатии значение типа программы изменяется на один шаг.
- 4 Нажмите **3/PTY** в течение 5 секунд после выбора типа программы, чтобы начать поиск станции с выбранным типом программы.
Индикатор типа выбранной программы мигает во время поиска и непрерывно горит, если станция найдена. Если не найдено ни одной станции с выбранным типом программы (**PTY**), индикатор "NO PTY" будет отображаться в течение 5 секунд.
- 5 Нажмите и удерживайте кнопку **FUNC./VIEW** не менее 2 секунд, чтобы включить обычный режим.
Индикатор **◀F▶** выключается.

Примечание

- Выполняйте операции над устройством, пока горит индикатор **◀F▶**. Если за 5 секунд не была выполнена ни одна операция, индикатор **◀F▶** выключается.

Прием информации о трафике во время воспроизведения компакт-диска или прослушивания радио

- 1 Нажмите и удерживайте кнопку ▲ / TA не менее 2 секунд, должен загореться индикатор "ТА".
- 2 При необходимости нажмите кнопку ◀◀ или ▶▶, чтобы выбрать станцию, передающую информацию о трафике.
В случае начала трансляции информации о трафике устройство автоматически отключает звук CD-плеера или обычного FM-радиовещания.
По окончании трансляции информации о трафике устройство автоматически возвращается к воспроизведению исходного источника сигнала до начала следующей трансляции информации о трафике.

Если не удается принять сигнал от станции, передающей информацию о трафике:

В режиме CD:

Если больше не удается принять TR-сигнал, автоматически выбирается передающая информацию о трафике станция с другой частотой.

Примечание

- Приемник оснащен функцией EON (радиосети с расширенными сервисными возможностями) для того, чтобы отслеживать дополнительные альтернативные частоты в списке AF. Если принимаемая станция не передает информацию о трафике, приемник автоматически настраивается на соответствующую станцию, транслирующую информацию о трафике по мере ее поступления.

- 3 Нажмите и удерживайте кнопку ▲ / TA не менее 2 секунд, чтобы выключить режим приема информации о трафике.
Индикатор "ТА" выключается.

Настройка приоритетов трансляции новостей

С помощью этой функции можно задавать приоритет трансляции программ новостей. Вы никогда не пропустите нужную программу новостей - устройство автоматически назначит ей приоритет начала трансляции и прервет трансляцию текущей программы. Эта функция работает в любом диапазоне, кроме длинных (LW) и средних волн (MW).

- 1 Нажмите и удерживайте FUNC./VIEW в течение не менее 2 секунд, чтобы активировать режим настройки функций в режиме приема FM-радиосигналов.
- 2 Нажмите 2/NEWS, чтобы активировать режим отключения звука (PRIORITY NEWS).
Чтобы отключить функцию PRIORITY NEWS, нажмите 2/NEWS.

Примечание

- Если включена функция PRIORITY NEWS, то в отличие от функции TA, громкость не увеличивается автоматически.

- 3 Нажмите и удерживайте FUNC./VIEW в течение не менее 2 секунд, чтобы активировать предустановленный режим в режиме приема FM-радиосигналов.
Индикатор ◀F▶ выключается.

Примечание

- Выполняйте операции над устройством, пока горит индикатор ◀F▶. Если за 5 секунд не была выполнена ни одна операция, индикатор ◀F▶ выключается.

Отображение передаваемого радиостанцией текста

Устройство позволяет отображать текстовые сообщения, передаваемые радиостанцией.

Нажмите кнопку VIEW в режиме приема FM-радиосигналов, чтобы выбрать функцию отображения радиотекста.

Содержимое экрана меняется при каждом нажатии данной кнопки.

Для получения дополнительной информации см. в разделе "Отображение текста" на стр. 21.

CD/MP3/WMA/AAC

SOURCE/⊕ Rotary encoder/ Q/ENTER

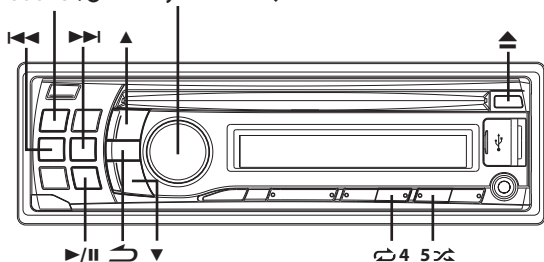

Воспроизведение

- 1 Вставьте диск лицевой стороной вверх.
Диск будет втянут в устройство автоматически.

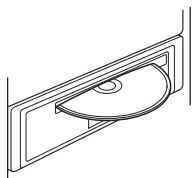

Примечание

- Если диск уже вставлен, нажмите кнопку SOURCE/⊕, чтобы переключиться в режим DISC.

- 2 При воспроизведении файлов MP3/WMA/AAC нажмите ▼ или ▲ для выбора папки.
- 3 Нажмите кнопку ◀◀ или ▶▶, чтобы выбрать нужный фрагмент (файл).
Для непрерывной быстрой перемотки дорожки назад/вперед нажмите и удерживайте кнопку ◀◀ или ▶▶.
- 4 Чтобы приостановить воспроизведение, нажмите ▶/II.
Чтобы возобновить воспроизведение, нажмите кнопку ▶/II еще раз.
- 5 Чтобы извлечь диск, нажмите кнопку ▲.

Примечания

- Не удаляйте компакт-диск во время цикла его извлечения. Не загружайте более одного диска за раз. Несоблюдение этого требования может привести к неисправности.
- Индикатор "CD" загорается, когда вставлен диск.
- Не удастся использовать трехдюймовые компакт-диски (8 см).
- Файлы формата WMA, защищенные технологией управления правами на цифровые данные DRM (Digital Rights Management), файлы формата AAC, приобретенные в сети iTunes Store, а также файлы с защитой от копирования не могут быть воспроизведены на этом устройстве.
- При воспроизведении данных MP3/WMA/AAC на экране фрагментов отображаются номера записанных на диск файлов.
- При воспроизведении файла, записанного с переменной скоростью передачи битов (VBR), может отображаться неправильное время воспроизведения.

Многократное воспроизведение

- 1 Нажмите ↺ 4.
Данная композиция будет постоянно воспроизводиться.
↺*1 → ↺ 4*2 → (off) → ↺
*1 Многократно воспроизводит только выбранный фрагмент.
*2 Многократно воспроизводит только файлы из выбранной папки. (только режим MP3/WMA/AAC)
- 2 Чтобы отменить режим многократного воспроизведения, выберите (off), согласно представленной выше процедуре.

М.И.Х. (воспроизведение в случайном порядке)

- 1 Нажмите 5 >>>.
Композиции проигрываются в случайном порядке.
>>>*1 → >>> ALL*2 → (off) → >>>
*1 В случайном порядке воспроизводятся только файлы из определенной папки. (только режим MP3/WMA/AAC)
*2 В случайном порядке воспроизводятся только дорожки/файлы.
- 2 Чтобы отменить режим воспроизведения М.И.Х., выберите (off), согласно представленной выше процедуре.

Поиск в текстовой информации о компакт-диске

На дисках, поддерживающих текстовую информацию, поиск музыкальных композиций можно выполнять по текстовым заголовкам. На дисках, не поддерживающих текстовую информацию, поиск выполняется по номерам фрагментов, присвоенным каждой музыкальной композиции.

- 1 Во время воспроизведения нажмите кнопку Q/ENTER.
Включится режим поиска и загорится индикатор "Q".
- 2 Повернув Rotary encoder, выберите нужную дорожку, а затем нажмите кнопку Q/ENTER.
Будет воспроизведена выбранная дорожка.

Примечания

- Чтобы отменить, нажмите ↵ в режиме поиска. Кроме того, режим поиска будет отключен, если в течение 60 секунд не было выполнено ни одной операции.
- При выполнении поиска текстовой информации в режиме воспроизведения М.И.Х. этот режим отключается.

Поиск по именам папок/файлов (Данные MP3/WMA/AAC)

Имена папок и файлов можно искать и выводить на экран во время воспроизведения.

Режим поиска имени папки

- 1 Во время воспроизведения файлов MP3/WMA/AAC нажмите кнопку **Q** /ENTER, чтобы активировать режим поиска.
Загорится индикатор "Q".
- 2 Повернув Rotary encoder, выберите режим поиска имени папки, а затем нажмите кнопку **Q** /ENTER.
- 3 Поверните Rotary encoder, чтобы выбрать папку.
- 4 Нажмите и удерживайте кнопку **Q** /ENTER не менее 2 секунд, чтобы начать воспроизведение первого файла из выбранной папки.

Примечания

- Чтобы отменить, нажмите и удерживайте **↵** не менее 2 секунд в режиме поиска. Кроме того, режим поиска будет отключен, если в течение 60 секунд не было выполнено ни одной операции.
- Чтобы выполнить поиск файлов в режиме поиска имени папки, нажмите кнопку **Q** /ENTER. Можно выполнить поиск файлов в данной папке.
- Нажмите кнопку **↵**, чтобы выйти из режима поиска имени папки при выполнении действия 3 и перейти в режим поиска имени файла.
- Корневая папка отображается как "ROOT".
- При выполнении поиска по имени папки в режиме воспроизведения M.I.X. режим M.I.X. отключается.

Режим поиска имени файла

- 1 Во время воспроизведения файлов MP3/WMA/AAC нажмите кнопку **Q** /ENTER, чтобы активировать режим поиска.
Загорится индикатор "Q".
- 2 Повернув Rotary encoder, выберите режим поиска имени файла, а затем нажмите кнопку **Q** /ENTER.
- 3 Выберите нужный файл, поворачивая Rotary encoder.
- 4 Нажмите **Q** /ENTER, чтобы начать воспроизведение выбранного файла.

Примечания

- Чтобы отменить, нажмите и удерживайте **↵** не менее 2 секунд в режиме поиска. Кроме того, режим поиска будет отключен, если в течение 60 секунд не было выполнено ни одной операции.
- В режиме поиска нажмите кнопку **↵**, чтобы вернуться к предыдущему режиму.
- При выполнении поиска по имени файла в режиме воспроизведения M.I.X. режим M.I.X. отключается.

Быстрый поиск

Эта функция позволяет выполнять поиск дорожек (файлов).

- 1 Нажмите и удерживайте нажатой кнопку **Q** /ENTER не менее 2 секунд в режиме CD/MP3/WMA/AAC, чтобы активировать режим быстрого поиска (Quick Search).
Загорится индикатор "Q".

- 2 Повернув Rotary encoder, выберите нужную дорожку, а затем нажмите кнопку **Q** /ENTER.

Начнется воспроизведение выбранной дорожки.

Примечание

- Чтобы отменить, нажмите **↵** в режиме поиска. Кроме того, режим поиска будет отключен, если в течение 10 секунд не было выполнено ни одной операции.

0 форматах MP3/WMA/AAC

⚠ ОСТОРОЖНО

За исключением личного пользования дублирование звуковых данных (включая данные MP3/WMA/AAC) или их распространение, пересылка или копирование как бесплатно, так и за плату без разрешения владельца авторского права строго запрещено законом об авторском праве и международным договором.

Что такое MP3?

MP3, официальное название которого – "MPEG-1 Audio Layer 3", является стандартом сжатия, описанным международной организацией по стандартизации (ISO), и группы MPEG, продукта совместной деятельности организации ISO и IEC (Международной электротехнической комиссии). MP3-файлы содержат сжатые звуковые данные. MP3-кодирование позволяет сжимать звуковые данные при чрезвычайно высокой скорости передачи данных, уменьшая размер файла с музыкой до одного к десяти по отношению и исходному размеру. При этом качество записи остается близким к качеству записи на компакт-дисках. MP3-формат реализует такой коэффициент сжатия за счет удаления звуков, которые либо не слышны для человеческого уха, либо маскируются другими звуками.

Что такое WMA?

WMA или "Windows Media™ Audio" – это формат сжатых звуковых данных. Аудиоданные WMA аналогичны MP3 и позволяют получить аналогичное качество воспроизведения компакт-дисков при меньших размерах файлов.

Что такое AAC?

AAC - аббревиатура от "Advanced Audio Coding" – это основной формат сжатия звуковых данных, используемых в MPEG2 или MPEG4.

Метод создания файлов MP3/WMA/AAC

Звуковые данные сжимаются с помощью программного обеспечения, поддерживающего кодеки MP3/WMA/AAC. Подробную информацию о создании файлов MP3/WMA/AAC см. в руководстве пользователя соответствующего программного обеспечения. Файлы MP3/WMA/AAC, которые можно воспроизвести на этом устройстве, имеют расширения "mp3"/"wma"/"m4a". Файлы без расширений не удастся воспроизвести (поддерживаются файлы WMA версий 7.1, 8 и 9). Не поддерживаются защищенные файлы, а также исходные файлы AAC (использующие расширение ".aac"). Существует несколько различных версий формата AAC. Убедитесь, что используемое программное обеспечение поддерживает вышеперечисленные форматы. Файлы этого формата могут не воспроизводиться, даже если имеют правильное расширение. Поддерживается воспроизведение файлов AAC, кодированных iTunes.

Поддерживаемая частота дискретизации и скорость передачи битов

MP3

Частота дискретизации:	48 кГц, 44,1 кГц, 32 кГц, 24 кГц, 22,05 кГц, 16 кГц, 12 кГц, 11,025 кГц, 8 кГц
Скорость передачи битов:	8 - 320 кбит/с

WMA

Частота дискретизации:	48 кГц, 44,1 кГц, 32 кГц
Скорость передачи битов:	48 - 192 кбит/с

AAC

Частота дискретизации:	48 кГц, 44,1 кГц, 32 кГц, 24 кГц, 22,05 кГц, 16 кГц, 12 кГц, 11,025 кГц, 8 кГц
Скорость передачи битов:	16 - 320 кбит/с

В зависимости от частоты дискретизации устройство может неправильно воспроизводить музыкальный фрагмент.

ID3-теги/WMA-теги

Данное устройство поддерживает ID3-теги версии 1 (v1) и 2 (v2), а также WMA-теги. Если в файле MP3/WMA/AAC содержатся теги, то данное устройство может отобразить на экране название (название фрагмента), имя исполнителя и название альбома с помощью ID3-/WMA-тегов. Устройство может показывать только однобайтовые буквенно-цифровые знаки (до 30 для ID3-тегов и до 15 для WMA-тегов) и символ подчеркивания. В случае неподдерживаемых символов на экране отображается сообщение "NO SUPPORT". Если информация содержит символы, отличные от информации ID3-тегов, возможно, аудиофайл не удастся воспроизвести. В зависимости от содержимого информация тегов может отображаться неправильно.

Создание дисков MP3/WMA/AAC

После подготовки файлы MP3/WMA/AAC записываются на диски CD-R или CD-RW с помощью программного обеспечения для записи дисков CD-R. Диск может содержать не более 510 файлов/папок (включая корневые папки); максимальное количество папок составляет 255. Воспроизведение может оказаться невозможным, если содержимое диска не соответствует описанным выше ограничениям.

Поддерживаемые носители

Данное устройство способно воспроизводить записи на дисках CD-ROM, CD-R и CD-RW.

Поддерживаемые файловые системы

Данное устройство поддерживает диски, отформатированные под файловые системы ISO9660 Level 1 или Level 2. В рамках стандарта ISO9660 существуют некоторые ограничения, о которых следует помнить. Максимальная глубина вложения папок равна 8 (включая корневой каталог). Число символов в имени файла/папки ограничено. Допустимыми символами для имен папок/файлов являются буквы A-Z (заглавные), цифры 0-9 и символ подчеркивания '_'. Данное устройство также поддерживает воспроизведение дисков с Joliet, Romeo и другими стандартами, согласованными с ISO9660. Однако иногда имена файлов и папок отображаются неправильно.

Поддерживаемые форматы

Данное устройство поддерживает CD-ROW XA, Mixed Mode CD, Enhanced CD (CD-Extra) и диски с несколькими сеансами записи. Устройство не может правильно воспроизводить диски, записанные методом Track At Once (по одному фрагменту) или пакетной записи.

Порядок файлов

Файлы воспроизводятся в порядке, в каком они были записаны на диск соответствующим программным обеспечением. Поэтому порядок воспроизведения файлов может не соответствовать ожидаемому. О порядке записи см. в документации к соответствующему программному обеспечению. Ниже представлен порядок воспроизведения папок и файлов.

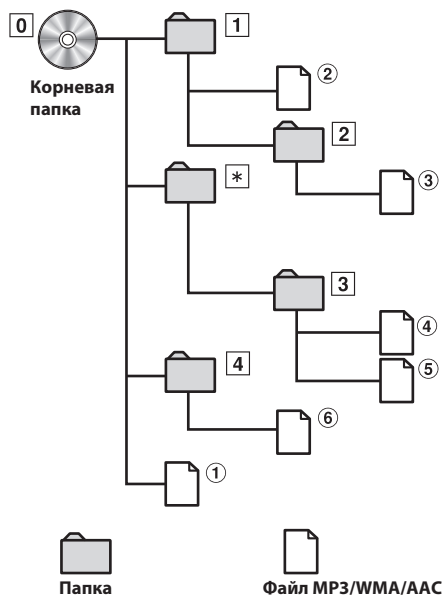

* Если в папке нет файлов, то номер или имя папки отображаться не будет.

Терминология

Скорость передачи битов

Это коэффициент сжатия "звука", указываемый при кодировании. Более высокая скорость передачи битов означает более высокое качество звука, но так же и больший размер файла.

Частота дискретизации

Это значение показывает, сколько раз в секунду делается выборка (запись) данных. Например, в музыкальном компакт-диске частота дискретизации равна 44,1 кГц, поэтому выборка (запись) звука делается 44100 раз в секунду. Более высокая частота дискретизации означает более высокое качество звука, но так же и больший объем данных.

Кодирование

Преобразование музыкальных компакт-дисков, файлов WAVE (AIFF) и других звуковых файлов в указанный формат сжатия звука.

Тег

Информация о композициях, например, названия фрагментов, имена исполнителей, названия альбомов и т.п., записанная в файлах MP3/WMA/AAC.

Корневая папка

Корневая папка (или корневой каталог) находится наверху файловой системы. В корневой папке содержатся все остальные папки и файлы. Она создается автоматически для всех записываемых дисков.

Настройка звука

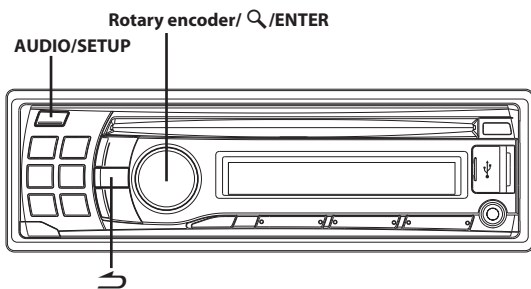

Настройка параметров Subwoofer Level/ Bass Level/Mid Level/Treble Level/Balance (между левым и правым)/Fader (между передним и задним)/AUX Mix Level/ Loudness/Defeat

1 Несколько раз нажмите AUDIO, чтобы выбрать нужный режим.

При каждом нажатии режим меняется следующим образом:

SUBW*¹ → BASS*² → MID*² → TREBLE*² → BAL → FAD → AUX MIX*³ → LOUD*² → DEFEAT → VOLUME → SUBW

*1 Если режим СНЧ-динамика отключен (OFF), то его уровень настроить нельзя, см. в разделе "Включение/отключение режима Subwoofer (ON/OFF)" на стр. 21.

*2 Можно регулировать только в том случае, если для параметра DEFEAT установлено значение OFF.

*3 Можно регулировать только в том случае, если для параметра AUX MIX установлено значение ON (см. в разделе "Настройка режима AUX MIX" на стр. 25).

СНЧ-динамик	0 ~ +15
Уровень низких частот	-7 ~ +7
Средний уровень	-7 ~ +7
Уровень высоких частот	-7 ~ +7
Баланс	L15 ~ R15
Микширование	R15 ~ F15
Уровень AUX Mix	0 ~ 15
Громкость	ON/OFF
Гашение	ON/OFF
Уровень громкости	0 ~ 35

Примечания

- Если в течение 5 секунд не было выполнено ни одной операции, устройство автоматически переключится в обычный режим.
- В этом режиме выделяются особые низкие и высокие частоты при прослушивании на низких уровнях громкости. Это компенсирует пониженную чувствительность уха к низкочастотным и высокочастотным звукам.

2 Поворачивая Rotary encoder, настройте требуемое качество звучания для каждого режима.

После включения (ON) режима DEFEAT ранее настроенные значения уровня параметров BASS, MID и TREBLE возвращаются к заводским настройкам.

Настройка звука

Устройство можно гибко настроить под свои предпочтения для более удобного использования. В меню AUDIO SETUP можно выполнять настройку звука.

Выполните действия 1-5, чтобы выбрать один из режимов настройки и изменить его. Подробную информацию о выбранном элементе настройки см. в соответствующем разделе.

1 Нажмите и удерживайте кнопку AUDIO / SETUP не менее 2 секунд, чтобы включить режим SETUP.

2 Повернув Rotary encoder, выберите режим AUDIO и нажмите Q / ENTER.

BLUETOOTH*¹ ↔ GENERAL ↔ AUDIO ↔ DISPLAY ↔ TUNER ↔ iPod & USB

*1 Отображается в том случае, если режим INT MUTE выключен (установлено значение OFF) и для режима установлено любое значение, кроме BT AUDIO.

3 Повернув Rotary encoder, выберите нужное меню настройки звука и нажмите Q / ENTER.

FACTORY EQ*^{2/3} ↔ 3BAND EQ*^{2/4} ↔ HPF*² ↔ SUBWOOFER ↔ SUBW LPF*⁵ ↔ SUBW PHASE*⁵ ↔ SUBW SYS*⁵

*2 Настройка будет невозможна, если для параметра DEFEAT установлено значение ON.

*3 Значения настройки FACTORY EQ и настройки 3BAND EQ связаны.

*4 Значения настройки FACTORY EQ и настройки 3BAND EQ связаны. В шаге 3 в режиме 3BAND EQ можно выбрать один из трех параметров (Bass, Mid и Treble), поверните Rotary encoder для выбора нужного элемента, нажмите Q / ENTER для перехода к шагу 4.

*5 Эти функции не работают, если для режима сабвуфера выбрано значение OFF.

4 Повернув Rotary encoder, измените настройки параметра и нажмите Q / ENTER.

(например, выберите SUBWOOFER ON или SUBWOOFER OFF)

5 Нажмите и удерживайте кнопку AUDIO / SETUP не менее 2 секунд, чтобы вернуться к обычному режиму.

Примечания

- Нажмите ↶, чтобы вернуться в предыдущий режим настройки звука.
- Если за 60 секунд не была выполнена ни одна операция, режим настройки звука отменяется.

Предварительные настройки эквалайзера (FACTORY EQ)

В устройстве предусмотрено 10 предварительных настроек эквалайзера, отражающие различные характеристики исходного музыкального произведения.

USER ↔ FLAT ↔ POPS ↔ ROCK ↔ NEWS ↔ JAZZ ↔ ELEC DANCE ↔ HIP HOP ↔ EASY LIS ↔ COUNTRY ↔ CLASSICAL

Настройка кривой параметрического эквалайзера (3BAND EQ)

Вы можете изменить параметры эквалайзера и создать кривую частотных характеристик с учетом собственных предпочтений. В этом режиме можно настраивать параметры Bass, Mid и Treble.

Настройка регулировки нижних частот

1 После выбора значения BASS в режиме настройки 3BAND EQ поверните Rotary encoder для выбора требуемого элемента настройки низких частот, затем нажмите **Q** / ENTER.

WIDTH (Q) ↔ CENTER FRQ ↔ LEVEL

2 Повернув Rotary encoder, выберите требуемое значение, а затем нажмите кнопку **Q** / ENTER.

3 Нажмите кнопку **↶**, чтобы вернуться к предыдущему шагу.

Настройка диапазона низких частот (WIDTH (Q))

Поверните Rotary encoder, чтобы выбрать нужный диапазон низких частот.

WIDE 0,50 ↔ MEDIUM 1,00 ↔ MEDIUM 1,50 ↔ NARROW 2,00

Меняется диапазон форсированных низких частот, от широкого к узкому. Более высокое значение соответствует форсированию расширенного диапазона частот выше и ниже центральной частоты. Минимальное значение означает форсирование только частот, ближайших к центральной частоте.

Настройка центральной низкой частоты (CENTER FRQ)

Поверните Rotary encoder, чтобы выбрать нужную центральную низкую частоту.

60 (Hz) ↔ 80 (Hz) (начальная настройка) ↔ 100 (Hz) ↔ 120 (Hz)

Выделяется показанные диапазоны низких частот.

Настройка уровня низких частот

Поворачивая Rotary encoder, выберите необходимый уровень низких частот (-7~+7)*.

Уровень низких частот можно усилить или ослабить.

* Такую настройку можно также выполнить, нажав кнопку **AUDIO**. См. в разделе "Настройка параметров Subwoofer Level/Bass Level/Mid Level/Treble Level/Balance (между левым и правым)/Fader (между передним и задним)/AUX Mix Level/Loudness/Defeat" на стр. 19.

Настройка средних частот

1 После выбора значения MID в режиме настройки 3BAND EQ поверните Rotary encoder для выбора требуемого элемента настройки средних частот, затем нажмите **Q** / ENTER.

WIDTH (Q) ↔ CENTER FRQ ↔ LEVEL

2 Повернув Rotary encoder, выберите требуемое значение, а затем нажмите кнопку **Q** / ENTER.

3 Нажмите кнопку **↶**, чтобы вернуться к предыдущему шагу.

Настройка диапазона средних частот (WIDTH (Q))

Поверните Rotary encoder, чтобы выбрать требуемый диапазон средних частот.

WIDE 0,75 ↔ MEDIUM 1,00 ↔ MEDIUM 1,25 ↔ NARROW 1,50

Настройка центральной частоты подъема средних частот (CENTER FRQ)

Поверните Rotary encoder, чтобы выбрать требуемое значение центральной частоты средних частот.

500 (Hz) ↔ 1,0k (Hz) (начальная настройка) ↔ 1,5k (Hz) ↔ 2,5k (Hz)

Настройка уровня средних частот

Поворачивая Rotary encoder, выберите необходимый уровень средних частот (-7 ~ +7)*.

Уровень средних частот можно усилить или ослабить.

* Такую настройку можно также выполнить, нажав кнопку **AUDIO**. См. в разделе "Настройка параметров Subwoofer Level/Bass Level/Mid Level/Treble Level/Balance (между левым и правым)/Fader (между передним и задним)/AUX Mix Level/Loudness/Defeat" на стр. 19.

Настройка регулировки высоких частот

1 После выбора значения TREBLE в режиме настройки 3BAND EQ поверните Rotary encoder для выбора требуемого элемента настройки высоких частот, затем нажмите **Q** / ENTER.

WIDTH (Q) ↔ CENTER FRQ ↔ LEVEL

2 Повернув Rotary encoder, выберите требуемое значение, а затем нажмите кнопку **Q** / ENTER.

3 Нажмите кнопку **↶**, чтобы вернуться к предыдущему шагу.

Настройка диапазона высоких частот (WIDTH (Q))

Поверните Rotary encoder, чтобы выбрать нужный диапазон высоких частот.

WIDE 0,75 ↔ NARROW 1,25

Настройка центральной высокой частоты (CENTER FRQ)

Поверните Rotary encoder, чтобы выбрать нужную центральную высокую частоту.

7,5K (Hz) ↔ 10,0K (Hz) (начальная настройка) ↔ 12,5K (Hz) ↔ 15,0K (Hz)

Настройка уровня высоких частот

Поворачивая Rotary encoder, выберите необходимый уровень высоких частот (-7~+7)*.

Уровень высоких частот можно усилить или ослабить.

* Такую настройку можно также выполнить, нажав кнопку **AUDIO**. См. в разделе "Настройка параметров Subwoofer Level/Bass Level/Mid Level/Treble Level/Balance (между левым и правым)/Fader (между передним и задним)/AUX Mix Level/Loudness/Defeat" на стр. 19.

Настройка фильтра верхних частот

В данном устройстве фильтр верхних частот можно настроить по своему предпочтению.

Элемент настройки: HPF

Значения:

OFF (начальная настройка) / 60 (Hz) / 80 (Hz) / 120 (Hz) / 160 (Hz)

Выводятся все частоты выше выбранного среза.

Включение/отключение режима Subwoofer (ON/OFF)

Если СНЧ-динамик включен, можно выполнить регулировку уровня его выходного сигнала (см. в разделе “Настройка параметров Subwoofer Level/Bass Level/Mid Level/Treble Level/Balance (между левым и правым)/Fader (между передним и задним)/AUX Mix Level/Loudness/Deafat” на стр. 19).

■ Элемент настройки: SUBWOOFER

Значения:

ON (начальная настройка) / OFF

ON:

Сигнал сабвуфера выводится через разъемы сабвуфера RCA (см. в разделе “Соединения” на стр. 43).

OFF:

Сигнал сабвуфера не выводится через разъемы сабвуфера RCA (см. в разделе “Соединения” на стр. 43).

Настройка фильтра низких частот

В данном устройстве фильтр низких частот можно настроить по своему предпочтению.

■ Элемент настройки: SUBW LPF

Значения:

OFF (начальная настройка) / LPF 60 (Hz) / LPF 80 (Hz) / LPF 120 (Hz) / LPF 160 (Hz)

Выводятся все частоты ниже выбранного среза.

Настройка фазы НЧ-сигнала (Subwoofer)

Для фазы выходного сигнала СНЧ-динамика (Subwoofer) предусмотрено два возможных значения - SUBWOOFER NORMAL (0°) или SUBWOOFER REVERSE (180°). Регулировка уровня выполняется поворотом **Rotary encoder**.

■ Элемент настройки: SUBW PHASE

Значения:

NORMAL (начальная настройка) / REVERSE

Настройка сабвуфера

Если включен режим сабвуфера (Subwoofer), то для получения желаемого эффекта выберите настройку SYS 1 или SYS 2.

■ Элемент настройки: SUBW SYS

Значения:

SUBW SYS 1 (начальная настройка) / SUBW SYS 2

SUBW SYS 1:

Уровень сигнала сабвуфера меняется в соответствии с главной настройкой уровня громкости.

SUBW SYS 2:

Регулировка уровня сигнала сабвуфера отличается от настройки основного уровня громкости. Например, даже при низких значениях уровня громкости можно слышать сигнал сабвуфера.

Другие функции

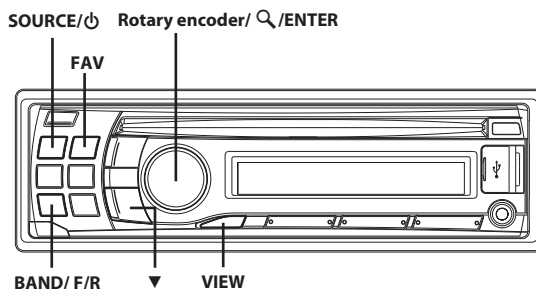

Отображение текста

Текстовая информация, такая как название диска или фрагмента, отображается в случае проигрывания компакт-диска, поддерживающего текстовую информацию. Кроме того, при воспроизведении файлов MP3/WMA/AAC на экран можно выводить имя папки, имя файла, содержимое тега и т.д.

Нажмите **VIEW**.

Содержимое экрана меняется при каждом нажатии данной кнопки.

Примечание

- Если для режима **TEXT SCR** установлено значение **SCR MANUAL**, нажмите и удерживайте нажатой кнопку **VIEW** не менее 2 секунд - текущий текст прокрутится на один кадр (исключая режим радио).

Содержимое экрана в режиме радиоприема:

Если есть **PS** (Сервисное название программы)

PS (сервисное название программы) → **PTY** (тип программы) → **РАДИОТЕКСТ** → **PS** (сервисное название программы)

Если нет **PS** (сервисного названия программы)

ЧАСТОТА → **PTY** (тип программы) → **РАДИОТЕКСТ** → **ЧАСТОТА**

Содержимое экрана в режиме воспроизведения компакт-дисков:

НОМЕР ДОРОЖКИ/ПРОШЕДШЕЕ ВРЕМЯ → **ТЕКСТ (НАЗВАНИЕ ДИСКА)**^{*1} → **ТЕКСТ (НАЗВАНИЕ ДОРОЖКИ)**^{*1} → **НОМЕР ДОРОЖКИ/ПРОШЕДШЕЕ ВРЕМЯ**

Экран в режиме MP3/WMA/AAC:

НОМЕР ФАЙЛА/ПРОШЕДШЕЕ ВРЕМЯ → (**НОМЕР ПАПКИ/НОМЕР ФАЙЛА**)^{*2} → **ИМЯ ПАПКИ** → **ИМЯ ФАЙЛА** → **ИМЯ ИСПОЛНИТЕЛЯ**^{*3} → **НАЗВАНИЕ АЛЬБОМА**^{*3} → **НАЗВАНИЕ ПЕСНИ**^{*3} → **НОМЕР ФАЙЛА/ПРОШЕДШЕЕ ВРЕМЯ**

^{*1} Отображается при воспроизведении компакт-диска, поддерживающего текстовую информацию.

^{*2} Только для режима дисков MP3/WMA/AAC.

^{*3} ID3-tag/WMA-tag

Если в файле MP3/WMA/AAC содержится ID3-tag/WMA-tag с информацией, то эта информация выводится на экран (например, название композиции, имя исполнителя или название альбома). Все остальные данные тега игнорируются.

Об отображении индикаторов

При отображении текстовой информации в зависимости от режима загораются следующие индикаторы.

Индикатор/ Режим	Режим CD	Режим MP3/ WMA/AAC/USB AUDIO	Режим iPod/ iPhone
	—	Отображается имя папки *2	—
	—	Отображается имя исполнителя *1	Отображается имя исполнителя *1
	Отображается текст (название диска *3)	Отображается название альбома *1	Отображается название альбома *1
	Отображается текст (название фрагмента *3)	Отображается название композиции *1 /имя файла	Отображается название композиции *1

*1 Содержимое тега

Если тег не содержит информацию, на экране отображается "ARTIST"/"ALBUM"/"SONG".

*2 Корневая папка отображается как "\ROOT".

*3 Если отсутствует текстовая информация (название диска или композиции), отображается "DISC TEXT"/"TRACK TEXT".

О текстовом "режиме"

При воспроизведении компакт-дисков с поддержкой текстовой информации отображается название диска или фрагмента. Такая текстовая информация помечается атрибутом "text".

Примечания

- Некоторые символы могут отображаться неправильно в зависимости от типа.
- Если на данном устройстве не удается воспроизвести нужную текстовую информацию, отображается сообщение "NO SUPPORT".
- В зависимости от содержимого текстовая информация или теги могут отображаться неправильно.

Использование входного разъема AUX

Подключите переносной аудиоплеер и т.д., просто подсоединив его ко входу на передней панели. Требуется дополнительный переходный кабель (стандартный кабель с разъемом RCA и мини-разъемом 3,5 или кабель с двумя мини-разъемами 3,5).

Нажмите кнопку **SOURCE/**  и выберите режим **AUXILIARY**, чтобы прослушать переносное устройство

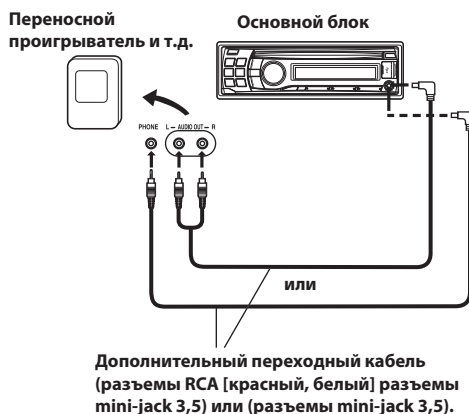

Примечания

- Эта функция работает, только если для параметра **AUX SETUP** задано значение **ON**. Для получения дополнительной информации см. в разделе "Настройка режима **AUX SETUP**" на стр. 25.
- При использовании источника **AUX** можно переключиться на источник **AUX REAR**, нажав кнопку **BAND/F/R**. Для получения дополнительной информации см. **AUX REAR**, см. в разделе "Настройка режима **AUX REAR Setup (AUX-R SET)**" на стр. 24.
- Если накопитель с флэш-памятью напрямую подключен к **USB-терминалу**, то его размер или форма могут мешать действиям водителя, поэтому не подключайте одновременно устройство к входному **AUX-разъему** и накопитель с флэш-памятью.

Установите любимый источник на кнопку FAV (FAV SETUP)

Для установки любимого источника на кнопку **FAV** выполните следующие действия. После установки можно переключиться на любимый источник, нажав напрямую **FAV**.

Установка любимого источника

- Нажмите и удерживайте кнопку **FAV** не менее 2 секунд, чтобы включить режим настройки **FAV**.
- Повернув **Rotary encoder**, выберите любимый источник и нажмите **Q / ENTER**.
Любимый источник будет установлен.

Примечания

- Если эту функцию использовать не требуется, выберите "OFF".
- Если в течение 10 секунд не было выполнено ни одной операции, устройство автоматически переключится в обычный режим.

Вызов любимого источника

Если источник установлен на кнопку **FAV**, нажмите **FAV** для вызова источника напрямую.

Примечание

- В зависимости от настройки, даже если источник установлен на кнопку **FAV**, он может быть недоступен. Например, при установке **AUX** в качестве любимого источника и выборе **OFF** в "Настройка режима **AUX SETUP**" (см. в разделе "Настройка режима **AUX SETUP**" на стр. 25) источник **AUX** не будет выбран при нажатии **FAV**.

Меню SETUP

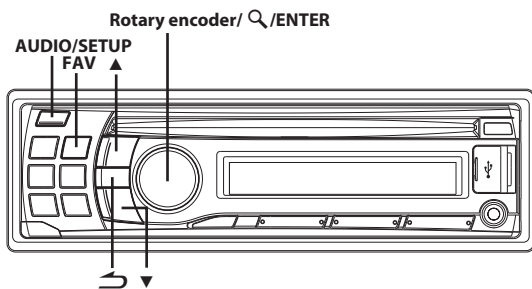

Настройка

Устройство можно гибко настроить под свои предпочтения для более удобного использования. В меню SETUP можно изменить настройки GENERAL, настройки DISPLAY и т.д.

Выполните действия 1-5, чтобы выбрать один из режимов SETUP и изменить его. Более подробные сведения о выбранном элементе меню SETUP см. ниже в соответствующем разделе.

- 1 Нажмите и удерживайте кнопку **AUDIO/SETUP** не менее 2 секунд, чтобы включить режим **SETUP**.
- 2 Повернув **Rotary encoder**, выберите нужный пункт и нажмите **Q /ENTER**.

BLUETOOTH*1 ↔ GENERAL ↔ AUDIO*2 ↔ DISPLAY ↔ TUNER ↔

iPod & USB

(например, выберите GENERAL)

BLUETOOTH:

BT IN ↔ BT MENU*3

GENERAL:

FAV SETUP*4 ↔ PLAY MODE ↔ INT MUTE*5 ↔ AUX-R SET ↔
AUX-R NAME*6 ↔ AUX SETUP ↔ AUX NAME*7 ↔ AUX GAIN*7
↔ AUX-R GAIN*6 ↔ AUX MIX*7 ↔ CYRILLIC ↔ POWER IC ↔
DEMO

DISPLAY:

ILLUMINATI ↔ SCROLLTYPE ↔ TEXT SCR

TUNER:

RDS REG*8 ↔ PI SEEK*9 ↔ ALARM*10 ↔ FM-LEVEL

iPod & USB:

USB SEARCH ↔ USB SKIP

- *1 Отображается в том случае, если режим **INT MUTE** выключен (установлено значение **OFF**) и для режима установлено любое значение, кроме **BT AUDIO**.
- *2 См. в разделе "Настройка звука" на стр. 19.
- *3 Не отображается, если для параметра **BT IN** установлено значение **OFF**.
- *4 Можно также установить с помощью "Установите любимый источник на кнопку **FAV** (**FAV SETUP**)" (см. в разделе "Установите любимый источник на кнопку **FAV** (**FAV SETUP**)" на стр. 22).
- *5 Отображается в том случае, если режим **BT IN** выключен (установлено значение **OFF**).
- *6 Отображается, если включен режим **AUX-R SET** (установлено значение **ON**).
- *7 Отображается, если включен режим **AUX SETUP** (установлено значение **ON**).

*8 См. в разделе "Прием региональных (местных) RDS-станций" на стр. 13.

*9 См. в разделе "Режим **PI SEEK**" на стр. 13.

*10 См. в разделе "Настройка приема в режиме **PTY31** (экстренная радиопередача)" на стр. 14.

- 3 Повернув **Rotary encoder**, выберите элемент настройки и нажмите **Q /ENTER**.
(например, выберите **POWER IC**)
- 4 Повернув **Rotary encoder**, измените настройки параметра и нажмите **Q /ENTER**.
(Например, выберите **POWER IC ON** или **POWER IC OFF**.)
- 5 Нажмите и удерживайте кнопку **AUDIO/SETUP** не менее 2 секунд, чтобы вернуться к обычному режиму.

Примечания

- Нажмите кнопку ↶, чтобы вернуться к предыдущему режиму.
- Если за 60 секунд не было выполнено ни одной операции, устройство автоматически переключается в обычный режим.

Настройка BLUETOOTH

Выберите параметр **BLUETOOTH** в главном меню настройки, как описано в шаге 2 выше.

Настройка соединения BLUETOOTH

Если подключен дополнительный интерфейсный модуль **BLUETOOTH INTERFACE**, можно осуществить вызов в режиме "Свободные руки" с помощью мобильного телефона с поддержкой **BLUETOOTH**. Выберите этот параметр, если подключен интерфейсный модуль **BLUETOOTH INTERFACE** и используется функция **BLUETOOTH**. Подробную информацию см. в руководстве пользователя интерфейсного модуля **BLUETOOTH INTERFACE**.

Элемент настройки: BT IN

Значения:

OFF (начальная настройка) / **HFP** / **HFP+AUDIO**

OFF:

Этот параметр не позволяет устройству распознавать подключение с помощью **BLUETOOTH INTERFACE**.

HFP:

Выберите этот элемент, если подключен **BLUETOOTH INTERFACE (KCE-250BT)**. (Доступен телефон с функцией "Свободные руки", но источник **BT Audio** не отображается.)

HFP+AUDIO:

Выберите этот элемент, если подключен **BLUETOOTH INTERFACE (KCE-400BT)**. (Доступен телефон с функцией "Свободные руки" и доступен также источник **BT Audio**.)

Примечания

- После вышеуказанных настроек выключите зажигание (**ACC OFF**), а затем снова включите (**ACC ON**).
- Кнопку ↶ можно использовать, только если подключен дополнительный интерфейсный модуль **BLUETOOTH INTERFACE**.
- Функцию голосового вызова можно использовать при подключении мобильного телефона, совместимого с этой функцией.
- Если для параметра **INT MUTE** установлено значение **ON**, настройку **BLUETOOTH** выполнить не удастся. Если подключен интерфейсный модуль **BLUETOOTH INTERFACE**, установите для параметра **INT MUTE** значение **OFF**. См. в разделе "Включение и выключение режима **Mute (INT MUTE)**" на стр. 24.

Настройка языка меню BT

В меню BT можно выбрать 6 языков.

■ Элемент настройки: BT MENU

Значения:

ENGLISH / DEUTSCH / FRANCAIS / ESPANOL / ITALIANO / NEDERLANDS

При подключении дополнительного BLUETOOTH INTERFACE язык отображения для меню телефона (записанные последние набранные/принятые/пропущенные номера и телефонная книга/голосовой вызов) будет изменен в зависимости от этой настройки.

Если для параметра "BT MENU" установлено значение "ENGLISH", меню телефона будет отображаться следующим образом:

VOICE DIAL/DIALLED/RECEIVED/MISSED/PHONE BOOK

Если для параметра "BT MENU" установлено значение "DEUTSCH", меню телефона будет отображаться следующим образом:

SPRACHWAHL/GEWAEHLT/ANGENOMMEN/VERPASST/TEL-BUCH

Если для параметра "BT MENU" установлено значение "FRANCAIS", меню телефона будет отображаться следующим образом:

CP-VOCALE/COMPOSES/RECUS/MANQUES/REPertoire

Если для параметра "BT MENU" установлено значение "ESPANOL", меню телефона будет отображаться следующим образом:

MARC VOCAL/REALIZADAS/RECIBIDAS/PERDIDAS/AGENDA

Если для параметра "BT MENU" установлено значение "ITALIANO", меню телефона будет отображаться следующим образом:

C VOCALE/EFFETTUAATE/RICEVUTE/PERSE/RUBRICA

Если для параметра "BT MENU" установлено значение "NEDERLANDS", меню телефона будет отображаться следующим образом:

VOICE DIAL/GEKOZEN/ONTVANGEN/GEMISTE/TEL BOEK

Общие настройки

Чтобы изменить общие настройки, выберите пункт GENERAL в меню настройки в шаге 2.

Установите любимый источник на кнопку FAV (FAV SETUP)

Можно выбрать один источник в качестве любимого. После установки можно переключиться на любимый источник, нажав на кнопку **FAV**.

USB FRONT ↔ USB REAR ↔ FM1 ↔ FM2 ↔ FM3 ↔ LW ↔ MW ↔ AUX ↔ AUX REAR ↔ DISC ↔ BT AUDIO ↔ FAV OFF

Примечания

- В зависимости от настройки, возможно, не удастся выбрать некоторые элементы.
- Если эту функцию использовать не требуется, выберите "FAV OFF".
- Такую настройку также можно выполнить, нажав и удерживая **FAV** не менее 2 секунд. Для получения дополнительной информации см. в разделе "Установите любимый источник на кнопку FAV (FAV SETUP)" на стр. 22.

Воспроизведение данных MP3/WMA/AAC (PLAY MODE)

Данное устройство способно воспроизводить данные звукового компакт-диска и данные MP3/WMA/AAC (записанные в формате Enhanced CD (CD Extra)). Однако в некоторых случаях при воспроизведении компакт-дисков расширенного формата возможны трудности. В таком случае можно выбрать воспроизведение только одного сеанса, содержащего данные звукового компакт-диска (CD-данные). Если диск содержит данные CD- и MP3/WMA/AAC, то воспроизведение начинается с CD-данных.

■ Элемент настройки: PLAY MODE

Значения:

CD-DA (начальная настройка) / CDDA/MP3

CD-DA:

Могут воспроизводиться CD-данные из сеанса 1.

CDDA/MP3:

Могут воспроизводиться CD-данные, файлы MP3/WMA/AAC в смешанном режиме и диски с несколькими сеансами записи.

Примечание

- Выполните данную настройку, прежде чем вставлять диск. Если диск уже вставлен, сначала извлеките его.

Включение и выключение режима Mute (INT MUTE)

Если подключено устройство с функцией прерывания, то звук будет автоматически отключаться при приеме сигнала прерывания с этого устройства.

■ Элемент настройки: INT MUTE

Значения:

OFF AUX (начальная настройка) / OFF AUX-R / ON

OFF AUX:

При приеме сигнала прерывания с этого устройства звук источника AUX будет выводиться из устройства.

OFF AUX-R:

При получении сигнала прерывания с устройства данное устройство будет выводить звук с громкостью источника AUX REAR.

ON:

При приеме сигнала прерывания с этого устройства звук не будет выводиться.

Настройка режима AUX REAR Setup (AUX-R SET)

Звуковой сигнал внешнего устройства (например, переносного аудиоплеера) можно подать на разъем интерфейса BLUETOOTH данного устройства. Для применения разъема интерфейса BLUETOOTH в качестве разъема AUX IN требуется специальный преобразовательный кабель (KCE-237B).

Переносное музыкальное устройство и интерфейсный модуль BLUETOOTH INTERFACE не удастся одновременно подключить к разъему интерфейса BLUETOOTH.

■ Элемент настройки: AUX-R SET

Значения:

ON / OFF (начальная настройка)

ON:

Установите ON (вкл.), если подключено переносное устройство. Если нажать кнопку SOURCE /  и выбрать AUX REAR, звуковой сигнал от переносного проигрывателя будет подаваться на вход данного устройства.

- * Если параметру AUX-R SET присвоено значение ON (Вкл.), можно изменить отображаемое AUX-R NAME. Нажмите кнопку Q / ENTER, если для параметра AUX-R SET установлено значение ON, выберите AUX-R NAME, повернув Rotary encoder, а затем нажмите кнопку Q / ENTER. После этого поверните Rotary encoder, чтобы выбрать имя для AUX-R NAME.

Примечание

- При установке значения PORTABLE на устройство отображается PMD.

OFF:

Если установлено значение OFF, то источник AUX REAR выбрать не удастся.

Настройка режима AUX SETUP

Звуковой сигнал внешнего устройства (например, переносного аудиоплеера) можно подать на разъем AUX данного устройства.

■ Элемент настройки: AUX SETUP

Значения:

ON (начальная настройка) / OFF

ON:

Установите ON (вкл.), если подключено переносное устройство. Если нажать кнопку SOURCE / Ф и выбрать AUX, звуковой сигнал от переносного проигрывателя будет подаваться на вход данного устройства.

- * Если параметру AUX SETUP присвоено значение ON (Вкл.), можно изменить отображаемое AUX NAME. Нажмите кнопку Q / ENTER, если для параметра AUX SETUP установлено значение ON, выберите AUX NAME, повернув Rotary encoder, а затем нажмите кнопку Q / ENTER. После этого поверните Rotary encoder, чтобы выбрать имя для AUX NAME.

Примечание

- При установке значения PORTABLE на устройство отображается PMD.

OFF:

Если установлено значение OFF, то источник AUX выбрать не удастся.

Настройка уровня AUX (AUX GAIN)

После присвоения этому параметру значение ON в режиме “Настройка режима AUX” он становится доступным для настройки.

■ Элемент настройки: AUX GAIN

Значения:

LOW (начальная настройка) / HIGH

LOW:

Снижает уровень входного аудиосигнала от внешнего устройства.

HIGH:

Повышает уровень входного аудиосигнала от внешнего устройства.

Настройка уровня AUX REAR (AUX-R GAIN)

После присвоения этому параметру значения ON в режиме “Настройка режима AUX REAR” он становится доступным для настройки.

■ Элемент настройки: AUX-R GAIN

Значения:

LOW / HIGH (начальная настройка)

LOW:

Снижает уровень входного аудиосигнала от внешнего устройства.

HIGH:

Повышает уровень входного аудиосигнала от внешнего устройства.

Настройка режима AUX MIX

При подключении внешнего аудиоустройства к переднему разьему AUX CDE-123R голос из внешнего устройства будет накладываться на воспроизведение радиотрансляции или компакт-диска и т.д.

■ Элемент настройки: AUX MIX

Значения:

OFF (начальная настройка) / ON

Примечания

- Если данная функция не работает, может быть более различим шум. В данном случае рекомендуется устанавливать значение по умолчанию (OFF).
- Эта настройка действует, если для параметра AUX SETUP установлено значение ON.

Настройка языка (CYRILLIC)

Установите отображаемый на экране устройства язык.

■ Элемент настройки: CYRILLIC

Значения:

OFF (начальная настройка) / ON

OFF:

Английский, латинские символы

ON:

Русский, Английский

Примечание

- Экранные сообщения на русском языке для данного устройства см. в приведенной ниже таблице.

Таблица символов для русского языка

D: Дисплей

C: Символ

D	C	D	C	D	C	D	C
А	А	Б	Б	В	В	Г	Г
Д	Д	Е	Е,Е	Ж	Ж	З	З
И	И,Й	К	К	Л	Л	М	М
Н	Н	О	О	П	П	Р	Р
С	С	Т	Т	У	У	Ф	Ф
Х	Х	Ц	Ц	Ч	Ч	Ш	Ш,Щ
'	Ъ	Ы	Ы	Ь	Ь	Э	Э
Ю	Ю	Я	Я				

Подключение к внешнему усилителю (POWER IC)

Если подключен внешний усилитель, то качество звука можно улучшить, отключив питание встроенного усилителя.

■ Элемент настройки: POWER IC

Значения:

ON (начальная настройка) / OFF

ON:

Динамики подключены к встроенному усилителю.

OFF:

Используйте этот режим, когда линейный выход данного устройства используется для подключения к внешнему усилителю. При использовании этой настройки внутренний усилитель главного блока отключается (OFF) и не влияет на динамики.

ON:

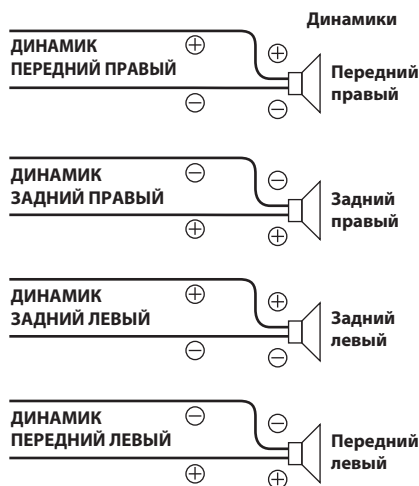

OFF:

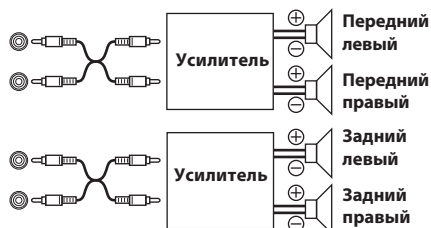

Примечание

- Звук от системы не поступает, если выходной сигнал отключен (OFF).

Режим Демо

В этом устройстве имеется функция демонстрационного режима.

■ Элемент настройки: DEMO

Значения:

DEMO ON / DEMO OFF (начальная настройка)

Примечание

- Чтобы выйти из демонстрационного режима, выберите настройку DEMO OFF.

Настройка отображения

Параметр DISPLAY выбран в главном меню настройки в шаге 2.

Изменение цвета подсветки

Можно изменить цвет подсветки следующих четырех кнопок. SOURCE / ϕ , FAV, \lll , \ggg , BAND и \ggg .

■ Элемент настройки: ILLUMINATI

Значения:

ILUM TYPE1 (начальная настройка) / TYPE2 / TYPE3 / TYPE4

TYPE1:

Цвет шести кнопок синий, цвет остальных - красный.

TYPE2:

Цвет шести кнопок зеленый, цвет остальных - зеленый.

TYPE3:

Цвет шести кнопок желтый, цвет остальных - красный.

TYPE4:

Цвет шести кнопок красный, цвет остальных - красный.

Настройка прокрутки текста

Выберите один из двух методов прокрутки.

Выберите наиболее подходящий.

■ Элемент настройки: SCROLLTYPE

Значения:

SCR TYPE1 / SCR TYPE2 (начальная настройка)

SCR TYPE1:

Символы прокручиваются справа налево по одному символу за раз.

SCR TYPE2:

Показ слов слева направо по одному символу за раз. После заполнения экрана он очищается, а остальные слова заголовка отображаются таким же образом.

Настройка прокрутки (TEXT SCR)

Данный CD-плеер может прокручивать на экране имена диска и фрагментов, записанные на дисках CD-TEXT, а также текстовую информацию файлов MP3/WMA/AAC, имена папок и содержимое тегов.

■ Элемент настройки: TEXT SCR

Значения:

SCR AUTO / SCR MANUAL (начальная настройка)

SCR AUTO:

Текущая текстовая информация о компакт-диске, папке, теге и т.д. прокручивается автоматически.

SCR MANUAL:

Текстовая информация прокручивается на экране при загрузке диска, смене фрагмента и т.д.

Примечание

- Данное устройство прокручивает на экране названия из текстовой информации о компакт-диске, имена папок и файлов или содержимое тега.

Настройка тюнера

Чтобы изменить общие настройки, выберите пункт TUNER в меню настройки в шаге 2.

Регулировка уровней сигналов источников (FM-LEVEL)

Если различие в уровнях громкости CD-плеера и FM-радио слишком велико, настройте уровень FM-сигнала.

■ Элемент настройки: FM-LEVEL

Значения:

FM-LV HIGH (начальная настройка) / FM-LV LOW

iPod/iPhone и настройка USB

“iPod & USB” выбран в главном меню настройки в шаге 2.

Настройка режима поиска USB

Данное устройство позволяет осуществлять поиск аудиофайлов USB по информации тегов или с помощью режима Explorer (FILE NAME).

■ Элемент настройки: USB SEARCH

Значения:

TAG (начальная настройка) / FILE NAME

TAG:

При выборе TAG можно использовать режим поиска по списку воспроизведения/исполнителю/альбому/композиции/жанру/композитору/папке/файлу, чтобы сузить поиск.

FILE NAME:

Если выбрано FILE NAME, можно выполнить поиск папки/файла на ПК.

Примечания

- После вышеуказанных настроек выключите зажигание (ACC OFF), а затем снова включите (ACC ON).
- Для получения дополнительной информации о поиске см. в разделе “Поиск нужной композиции” на стр. 29.

Настройка функции пропуска USB

При поиске с помощью Explorer (FILE NAME) можно пропустить определенные папки/файлы, нажав ▲/▼. Например, при выборе 10FILE в режиме поиска с помощью Explorer (FILE NAME) и нажатии ▲ можно пропустить следующие 10 папок/файлов в текущей папке/файле; при нажатии ▼ можно пропустить предыдущие 10 папок/файлов в текущей папке/файле. Если папки/файлы, в которых выполняется поиск, меньше, чем указанные для пропуска, при нажатии ▲/▼ будет выполнен пропуск до первой или последней папки/файла.

■ Элемент настройки: USB SKIP

Значения:

10FILE (начальная настройка) / 20FILE / 50FILE / 100FILE

USB Накопитель/ переносной аудиоплеер (приобретается дополнительно)

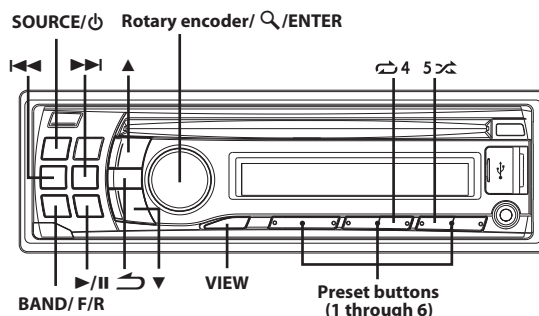

Подсоединение USB-накопителя (приобретается дополнительно)

При подключении к этому аппарату USB-накопителя, переносного аудиоплеера или чейнджера возможно воспроизведение MP3/WMA/AAC файлов.

Примечание

- Если выбрано TAG в “Настройка режима поиска USB” (см. в разделе “Настройка режима поиска USB” на стр. 27) в режиме USB, при сбросе данного устройства ACC переключится из режима OFF в режим ON; если устройство USB подключено к данному устройству, на несколько секунд отобразится “BANKING”.

На устройстве имеется два разъема USB, можно подключить USB-накопитель к переднему разъему USB или заднему разъему USB.

Подключение USB-накопителя к переднему разъему USB

- 1 Откройте крышку терминала USB.
- 2 Подключите USB-накопитель к USB-терминалу напрямую или с помощью USB-кабеля.

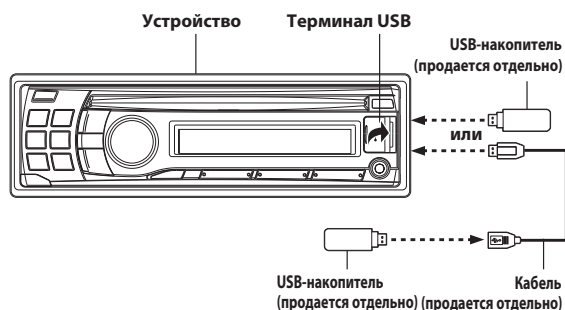

Извлеките USB-накопитель из переднего разъема USB

1 Осторожно извлеките USB-накопитель из кабеля USB или терминала USB.

2 Закройте крышку терминала USB.

Примечания

- Выберите другой источник музыкальных композиций (не USB-накопитель) и извлеките USB-накопитель из разъема. При извлечении USB-накопителя из разъема в режиме USB-источника может нарушиться целостность данных.
- Не допускайте перекосов USB-накопителя при его извлечении из разъема.
- Если от динамиков не поступает звуковой сигнал или если USB-накопитель не обнаружен системой, извлеките его и вставьте повторно.
- Прокладывайте USB-кабель отдельно от других кабелей.
- После извлечения USB-накопителя закройте крышку терминала USB во избежание попадания внутрь пыли или посторонних объектов, что может привести к неисправности.
- Информацию о подключении USB-накопителя к заднему разъему USB см. в разделе "Подключение USB-накопителя к заднему разъему (продается отдельно)" на стр. 42.

Использование функции создания разделов USB-накопителя/портативного аудиоплеера

При подключении USB-накопителя следующее описание доступно, только если выбрано TAG в режиме "Настройка режима поиска USB" (см. в разделе "Настройка режима поиска USB" на стр. 27).

Что такое раздел?

Раздел – это блок объемом до 1000 композиций, который хранится в памяти. "BANKING" означает объединение композиций на USB-накопителе в группы по 1000 композиций в каждом разделе. Однако при подключении USB-накопителя в 1 разделе можно сохранить до 1000 композиций при соблюдении следующих условий. В противном случае удастся сохранить менее 1000 композиций.

Условия (общие средние значения)

Списков воспроизведения: 20 (32 символа; 64 байт)

Жанров: 10 (32 символа; 64 байт)

Композиторов: 30 (32 символа; 64 байт)

Исполнителей: 30 (32 символов; 64 байт)

Альбомов: 100 (32 символа; 64 байт)

Названий: 1000 (32 символа; 64 байт)

Папок: 100 (32 символа; 64 байт)

Файлов: 1000 (32 символа; 64 байт)

Путей к файлам: 1000 (128 символа; 256 байт)

Информация о создании разделов

В процессе создания раздела на экране отображается индикация "BANKING". Создание разделов происходит автоматически при подключении USB-накопителя/портативного аудиоплеера или при включении питания главного блока.

Создание раздела может занять от нескольких секунд до нескольких минут. Это зависит от количества файлов и папок на USB-накопителе/портативном аудиоплеере.

Операции, доступные при создании раздела

- В процессе создания раздела информация на дисплее меняется, поэтому функция VIEW недоступна.
- При воспроизведении композиции доступны функции ускоренной перемотки и перехода к следующей композиции.

- Во время создания раздела порядок воспроизведения композиций может отличаться от порядка композиций на USB-накопителе/портативной аудиоплеере.
- Не рекомендуется выполнять поиск во время создания раздела, поскольку база данных в этот момент используется, и в некоторых случаях вмешательство может привести к неисправности.

Данное устройство имеет функцию создания разделов (BANK), автоматически разделяющую каждые 1000 композиций в USB-накопителе/портативном аудиоплеере на отдельные разделы, что упрощает поиск и воспроизведение композиций. В одном разделе может храниться до 1000 композиций согласно порядку записей USB-накопителя/портативного аудиоплеера. Возможно распознавание до 20 разделов (20000 композиций).

Раздел №	Номер композиции
Bank1	1~1000
Bank2	1001~2000
⋮	⋮
Bank20	19001~20000

Воспроизведение

1 Нажмите SOURCE/ , чтобы выбрать режим USB.

В зависимости от используемого разъема USB нажмите BAND/F/R для переключения источника USB между FRONT и REAR.

2 Нажмите кнопку I◀◀ или ▶▶I, чтобы выбрать нужный фрагмент (файл).

Для непрерывной быстрой перемотки дорожки назад/вперед нажмите и удерживайте кнопку I◀◀ или ▶▶I.

Примечание

- В зависимости от типа подключенного переносного аудиоплеера функции быстрой перемотки вперед/назад могут быть недоступны.

3 Чтобы приостановить воспроизведение, нажмите ▶/II.

Чтобы возобновить воспроизведение, нажмите кнопку ▶/II еще раз.

Примечания

- Файлы формата WMA, защищенные технологией управления правами на цифровые данные DRM (Digital Rights Management), файлы формата AAC, приобретенные в сети iTunes Store, а также файлы с защитой от копирования не могут быть воспроизведены на этом устройстве.
- При воспроизведении файла, записанного с переменной скоростью передачи битов (VBR), может отображаться неправильное время воспроизведения.
- Если тег содержит данные, отображается имя исполнителя/название альбома/название дорожки.
- Если в файле MP3/WMA/AAC содержится ID3-тег/WMA-тег с информацией, то эта информация выводится на экран (например, название композиции, имя исполнителя или название альбома). Все остальные данные тега игнорируются.
- Если текстовая информация несовместима с данным устройством, на экране отобразится сообщение "NO SUPPORT".
- Перед отключением USB-устройства переключитесь на другой источник или поставьте на паузу.
- Нажмите кнопку VIEW, чтобы переключить экран. Для получения дополнительной информации см. в разделе "Отображение текста" на стр. 21.

Поиск нужной композиции

Можно выбрать поиск композиции по информации тегов или с помощью Explorer (FILE NAME). Перед поиском композиции выберите требуемый режим поиска в “Настройка режима поиска USB” (см. в разделе “Настройка режима поиска USB” на стр. 27).

Поиск по информации тегов

Перед выполнением следующих процедур убедитесь, что выбрано TAG в “Настройка режима поиска USB” (см. в разделе “Настройка режима поиска USB” на стр. 27).

Накопитель с флэш-памятью или переносной аудиоплеер могут содержать сотни композиций. За счет использования информации о файлах в тегах и организации композиций по спискам воспроизведения функции поиска данного устройства облегчают поиск нужной композиции.

Каждая музыкальная категория имеет свою собственную иерархию. Используйте режим поиска по разделу^{*1}/списку воспроизведения^{*2}/исполнителю/альбому/композиции/жанру/композитору/папке/файлу, чтобы сузить поиск с помощью представленной ниже таблицы.

Иерархия 1	Иерархия 2	Иерархия 3	Иерархия 4	Иерархия 5
Раздел ^{*1}	Список воспроизведения (PLAYLIST) ^{*2}	Композиция	—	—
Раздел ^{*1}	Исполнитель (ARTIST) [*]	Альбом [*]	Композиция	—
Раздел ^{*1}	Альбом (ALBUM) [*]	Композиция	—	—
Раздел ^{*1}	Композиция (SONG)	—	—	—
Раздел ^{*1}	Жанр (GENRE) [*]	Исполнитель [*]	Альбом [*]	Композиция
Раздел ^{*1}	Композитор (COMPOSER) [*]	Альбом [*]	Композиция	—
Раздел ^{*1}	Папка (FOLDER)	Файл	—	—
Раздел ^{*1}	Файл (FILE)	—	—	—

^{*1} В одном разделе может храниться до 1000 композиций согласно порядку записей накопителя с флэш-памятью/портативного аудиоплеера. Однако в некоторых случаях порядок воспроизведения композиций в разделе может отличаться от порядка композиций на накопителе с флэш-памятью/портативном аудиоплеере.

^{*2} При подключении переносного аудиоплеера поиск списка воспроизведения недоступен.

Например:

поиск по имени исполнителя.

В следующем примере объясняется, как выполняется поиск по имени исполнителя. Для этой же операции можно использовать другой режим поиска, но без смены иерархии.

Поиск по имени исполнителя

- 1 Нажмите кнопку **Q** /ENTER, чтобы активировать режим выбора вида поиска.

- 2 Повернув Rotary encoder, выберите нужный раздел и нажмите **Q** /ENTER.

На экране на несколько секунд может появиться надпись “BANKING”.

- 3 Повернув Rotary encoder, выберите режим поиска исполнителя (Artist) и нажмите кнопку **Q** /ENTER.

PLAYLIST ↔ ARTIST ↔ ALBUM ↔ SONG ↔ GENRE ↔ COMPOSER
↔ FOLDER ↔ FILE ↔ PLAYLIST

- 4 Повернув Rotary encoder, выберите нужного исполнителя, а затем нажмите кнопку **Q** /ENTER.

- 5 Повернув Rotary encoder, выберите альбом и нажмите **Q** /ENTER.

- 6 Повернув Rotary encoder, выберите композицию и нажмите **Q** /ENTER.

Начнется воспроизведение выбранной композиции.



Поиск в режиме Explorer (FILE NAME) (только накопитель с флэш-памятью)

Перед выполнением следующих процедур убедитесь, что выбрано FILE NAME в “Настройка режима поиска USB” (см. в разделе “Настройка режима поиска USB” на стр. 27).

Накопитель с флэш-памятью может содержать сотни композиций. При распределении композиций по папкам можно быстро найти требуемую папку/файл. Эта операция схожа с поиском папки/файла на PC.

- 1 Нажмите **Q** /ENTER, чтобы активировать режим поиска.

- 2 Поверните Rotary encoder, чтобы выбрать требуемую папку/файлу.

При поиске папки будет гореть индикатор .
При поиске файла будет гореть индикатор .

- 3 Нажмите **Q** /ENTER, чтобы воспроизвести выбранный файл или перейти в выбранную папку.

Нажмите и удерживайте кнопку **Q** /ENTER не менее 2 секунд, чтобы начать воспроизведение файла из выбранной папки.

- 4 Повторите шаги 2 и 3, пока не будет найдена требуемая папка/файл при вводе папки в шаге 3.

Примечания

- Если подключен переносной аудиоплеер, даже при установке FILE NAME в “Настройка режима поиска USB” (см. в разделе “Настройка режима поиска USB” на стр. 27) будет применен режим поиска по информации тегов.
- В режиме поиска по тегам при нажатии и удерживании **Q** /ENTER в течение не менее 2 секунд в любой иерархии (кроме композиции и файла) начнется воспроизведение всех композиций из выбранной иерархии.
- Даже если композиции принадлежат к одному и тому же списку воспроизведения, их можно сохранить как разные разделы.
- Выберите [ALL] в режиме поиска по тегам по маске ^{“*”}, а затем нажмите и удерживайте кнопку **Q** /ENTER не менее 2 секунд, чтобы начать воспроизведение всех композиций выбранного режима поиска.
- Если в данном режиме поиска нажать и удерживать  не менее 2 секунд, или если в течение 60 секунд не было выполнено ни одной операции, то выполняется выход из данного режима поиска.

- Корневая папка накопителя с флэш-памятью/переносного аудиоплеера отображается как “\ROOT”.
- Если происходит смена раздела во время повторного воспроизведения, повторное воспроизведение отменяется.
- Если в данном режиме поиска нажать кнопку , то выполнится возврат к предыдущему режиму.
- При выполнении поиска в режиме воспроизведения M.I.X. режим M.I.X. отключается.
- Если в данном режиме поиска нажата одна из **preset buttons (1 through 6)**, поиск можно ускорить, перейдя в указанное место. Для получения дополнительной информации см. в разделе “Функция прямого поиска” на стр. 33.
- В режиме поиска по тегам можно выполнить быстрый поиск нужного исполнителя, композиции и т.д. с помощью функции пропуска по алфавиту. Более подробную информацию см. в разделе “Функция пропуска по алфавиту (только для режима поиска по тегам)” на стр. 31.
- В режиме поиска Explorer (FILE NAME) можно выполнить быстрый поиск требуемой папки/файла с помощью функции пропуска USB. Для получения дополнительной информации см. в разделе “Настройка функции пропуска USB” на стр. 27.
- При поиске композиции, исполнителя и т.п. на накопителе с флэш-памятью порядок отображения может быть неправильным, если коды знаков информации файла тега неодинаковы.

Многократное воспроизведение



1 Нажмите 4.

Данная композиция будет постоянно воспроизводиться.

Если по информации тегов найдена неверная композиция

 *1 →  *2 →  *3 → (off) → 

При поиске папки/файла в режиме Explorer (FILE NAME) (только накопитель с флэш-памятью)

 *1 →  *4 → (off) → 

- *1 Многократно воспроизводит только выбранный файл.
- *2 В соответствии с информацией об исполнителе текущей композиции создается список всех композиций одного исполнителя в данном разделе, а затем начинается воспроизведение этого списка.
- *3 В соответствии с информацией об альбоме текущей композиции создается список всех композиций с одного альбома в данном разделе, а затем начинается воспроизведение этого списка.
- *4 Многократно воспроизводит только файлы из выбранной папки.

2 Чтобы отменить режим повторного воспроизведения, выберите (off) согласно представленной выше процедуре.

Примечание



- Установка для параметра M.I.X. значения ON в режиме повторного воспроизведения отменит его.

M.I.X. (воспроизведение в случайном порядке)



1 Нажмите 5 .

Композиции проигрываются в случайном порядке.

Если по информации тегов найдена неверная композиция

 *1 →  *2 → (off) → 

При поиске папки/файла в режиме Explorer (FILE NAME) (только накопитель с флэш-памятью)

 *3 →  *4 → (off) → 

- *1 В данном случае выполняется воспроизведение в случайном порядке композиций из выбранной категории (список воспроизведения, альбом и т.п.). Любая композиция из данной категории проигрывается только один раз, пока не будут проиграны все композиции.
- *2 Все композиции в iPod воспроизводятся в случайном порядке. Ни одна композиция не воспроизводится повторно до тех пор, пока не будут проиграны все композиции.
- *3 Все композиции в текущей папке воспроизводятся в случайном порядке. Ни одна композиция не воспроизводится повторно до тех пор, пока не будут проиграны все композиции.
- *4 Все композиции в накопителе с флэш-памятью воспроизводятся в случайном порядке. Ни одна композиция не воспроизводится повторно до тех пор, пока не будут проиграны все композиции.



2 Чтобы отменить режим воспроизведения M.I.X., выберите (off), согласно представленной выше процедуре.

Примечания

- Если определенная композиция воспроизводится в случайном порядке (M.I.X.) в режиме USB, эта же композиция может быть воспроизведена снова, даже если не были воспроизведены все композиции, записанные в текущем разделе или на накопителе с флэш-памятью.
- Установка для параметра M.I.X. значения ON в режиме M.I.X. отменит режим M.I.X.
- Во время повторного воспроизведения и т.п., номер композиции, отображающийся в режиме M.I.X., может быть неверным.

Выбор режима Список воспроизведения/Исполнитель/Альбом/Жанр/Композитор/Папка

Значения Список воспроизведения*/Исполнитель/Альбом/Жанр/Композитор/Подкастинг можно легко изменить. Например, при прослушивании композиции из выбранного альбома, можно выбрать другой альбом.

Нажмите кнопку  или  для выбора режима Список воспроизведения*/Исполнитель/Альбом/Жанр/Композитор/Папка.

* Данный элемент не работает при подключении переносного аудиоплеера.

Примечания

- Если для выбора композиции использовался данный режим, то эта функция неактивна.
- Если альбом был выбран в режиме поиска по исполнителю, то можно выполнить поиск альбомов данного исполнителя.
- Эта функция неактивна при воспроизведении композиции M.I.X. ALL/M.I.X. (для накопителя с флэш-памятью).
- Эта функция неактивна при воспроизведении M.I.X. (для переносного аудиоплеера).
- Эта функция неактивна при воспроизведении RPT ALBUM/RPT ARTIST.

Функция пропуска по алфавиту (только для режима поиска по тегам)

При использовании начальной функции пропуска происходит переход к следующему номеру, символу или букве, например, от А к Б, от Б к С.

Можно выполнять пропуск в обратном порядке, например, от буквы Б к А, с помощью кнопки ▲.

В режиме поиска по тегам нажмите ▲ или ▼ для включения функции пропуска по алфавиту.

Будет выполняться переход по списку к следующему номеру, символу или букве.

Примечания

- Символы, установленные для пропуска по алфавиту, соответствуют стандарту UTF-16 и являются общими для многих компьютерных систем.
- Режим поиска композиций не работает в режиме поиска списка воспроизведения.

Быстрый поиск

Можно выполнять поиск выбранной композиции из общего списка композиций в текущем разделе накопителя с флэш-памятью/портативного аудиоплеера без указания альбома, исполнителя и т.п.

1 Нажмите и удерживайте кнопку Q / ENTER не менее 2 секунд, чтобы активировать режим быстрого поиска (Quick Search).

2 Поверните Rotary encoder, чтобы выбрать дорожку (файл).

Начнется воспроизведение выбранной дорожки.

Примечание

- Чтобы отменить, нажмите ↶ в режиме поиска. Кроме того, режим поиска будет отключен, если в течение 10 секунд не было выполнено ни одной операции.

Поиск по памяти

При воспроизведении вы можете быстро вернуться к последнему выбранному уровню в режиме поиска.

Нажмите ↶.

Отобразится последняя выбранная иерархия в режиме поиска.

iPod/iPhone (приобретается дополнительно)

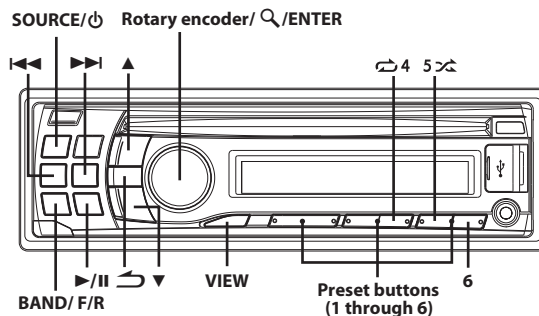

Подсоединение iPod/iPhone

С помощью интерфейсного кабеля для iPod (продается отдельно) к данному устройству можно подключить устройство iPod/iPhone. Если iPod/iPhone подключены к этому устройству, можно выбрать управление iPod/iPhone с помощью собственных элементов управления или элементов управления главного устройства. Для получения дополнительной информации см. в разделе “Настройка управления iPod” на стр. 32.

Руководство пользователя предоставляет информацию об управлении iPod/iPhone с помощью этого устройства. Перед выполнением следующих операций обязательно настройте главный блок HU (HEAD UNIT), как описано в разделе “Настройка управления iPod” (см. в разделе “Настройка управления iPod” на стр. 32). Для получения информации об управлении iPod/iPhone см. Руководство пользователя iPod/iPhone.

Примечания

- При подключении к устройству можно также использовать функции Интернет и телефона устройства iPod touch или iPhone и т.д. При использовании этих функций воспроизведение композиций останавливается или прерывается. В это время не рекомендуется пользоваться устройством во избежание неисправностей.
- При подключении iPhone к этому устройству его можно использовать в качестве устройства iPod. Для использования устройства iPhone в качестве телефона с функцией “свободные руки” необходим дополнительный интерфейсный модуль BLUETOOTH INTERFACE.
- На устройстве имеется два разъема USB, можно подключить iPod/iPhone к переднему разъему USB или заднему разъему USB. Для получения информации о том, как подключать iPod/iPhone к данному устройству, см. в разделе “Подключение iPod/iPhone (продается отдельно)” на стр. 41.
- Не оставляйте iPod/iPhone в автомобиле, иначе это может привести к повреждению, так как механизм устройства очень чувствителен к воздействию высоких температур и влажности.

О моделях iPod/iPhone, которые можно использовать с данным устройством



- Гарантируется совместимость с устройствами Made for iPod (Сделано для iPod). Правильная работа с более ранними версиями не гарантируется.

- iPod touch (4-е поколение): версия 4.2.1
 - iPod nano (6-е поколение): версия 1.0
 - iPod touch (3-е поколение): версия 4.2.1
 - iPod nano (5-е поколение): версия 1.0.2 PC
 - iPod classic (160 ГБ) (конец 2009): версия 2.0.4
 - iPod touch (2-е поколение): версия 4.2.1
 - iPod nano (4-е поколение): версия 1.0.4
 - iPod classic (120 ГБ): версия 2.0.1
 - iPod touch (1-е поколение): версия 3.1.3
 - iPod nano (3-е поколение): версия 1.1.3 PC
 - iPod classic (80 ГБ, 160 ГБ): версия 1.1.2
 - iPod nano (2-е поколение): версия 1.1.3
 - iPod с поддержкой видео: версия 1.3
 - iPod nano (1-е поколение): версия 1.3.1
- Гарантируется совместимость с устройствами Made for iPhone (сделано для iPhone). Правильная работа с более ранними версиями не гарантируется.
 - iPhone 4: версия 4.2.1
 - iPhone 3GS: версия 4.2.1
 - iPhone 3G: версия 4.2.1
 - iPhone: версия 3.1.3
 - Чтобы точно определить модель устройства iPod, см. документ Apple “Identifying iPod models” на веб-странице <http://support.apple.com/kb/HT1353>
 - Данное устройство не поддерживает функцию воспроизведения видео с устройства iPod/iPhone, даже если используется кабель для воспроизведения видео.

Настройка управления iPod

Если iPod/iPhone подключены, управляйте ими с помощью собственных элементов управления или элементов управления главного устройства.

Нажмите и удерживайте кнопку  / ENTER не менее 2 секунд, чтобы переключить режим управления iPod между главным блоком HU (HEAD UNIT) и iPod.

После изменения режима управления (при этом будет установлено состояние паузы) нажмите  /  для продолжения.

HU (HEAD UNIT):



Управление устройством iPod/iPhone с помощью данного устройства.



iPod:



Управления iPod/iPhone с помощью их собственных элементов управления. При выборе iPod некоторыми функциями не управлять с помощью главного блока.



Воспроизведение

- Нажмите SOURCE / , чтобы переключиться в режим iPod.**





В зависимости от используемого разъема USB нажмите **BAND/F/R** для переключения источника iPod между FRONT и REAR.
- Нажмите кнопку  или , чтобы выбрать нужную композицию.**

Для быстрой перемотки текущей дорожки назад/вперед нажмите и удерживайте кнопку  или .

- Чтобы приостановить воспроизведение, нажмите  / .**

Чтобы возобновить воспроизведение, нажмите кнопку  /  еще раз.

Примечания

- Воспроизведение композиции на устройстве iPod/iPhone, подключенном к данному устройству, продолжится с места, где она была приостановлена после отсоединения.
- При прослушивании эпизода из выбранного подкастинга или аудиокниги можно переключиться на другой эпизод нажатием  или .
- В эпизоде может быть несколько фрагментов. Можно выбрать другой фрагмент нажатием  или .

Поиск нужной композиции

Устройство iPod/iPhone может содержать сотни композиций. За счет использования информации о файлах в тегах и организации композиций по спискам воспроизведения функции поиска данного устройства облегчают поиск нужной композиции. Каждая музыкальная категория имеет свою собственную иерархию. Используйте режим поиска Список воспроизведения/Исполнитель/Альбом/Композиция/Podcast/Жанр/Композитор/Аудиокнига, чтобы сузить поиск с помощью представленной ниже таблицы.

Иерархия 1	Иерархия 2	Иерархия 3	Иерархия 4
Список воспроизведения (PLAYLIST)	Композиция	—	—
Исполнитель (ARTIST)*	Альбом*	Композиция	—
Альбом (ALBUM)*	Композиция	—	—
Композиция (SONG)	—	—	—
Podcast (PODCAST)	Эпизод	—	—
Жанр (GENRE)*	Исполнитель*	Альбом*	Композиция
Композитор (COMPOSER)*	Альбом*	Композиция	—
Аудиокнига (AUDIOBOOK)	—	—	—

Например:

поиск по имени исполнителя.

В следующем примере объясняется, как выполняется поиск по имени исполнителя (ARTIST). Для этой же операции можно использовать другой режим поиска, но без смены иерархии.

- Нажмите кнопку  / ENTER, чтобы активировать режим выбора вида поиска.**

Загорится индикатор “Q”.
- Повернув Rotary encoder, выберите режим поиска ARTIST и нажмите кнопку  / ENTER.**

PLAYLIST ↔ ARTIST ↔ ALBUM ↔ SONG ↔ PODCAST ↔ GENRE
↔ COMPOSER ↔ AUDIOBOOK ↔ PLAYLIST
- Повернув Rotary encoder, выберите нужного исполнителя, а затем нажмите кнопку  / ENTER.**

4 Повернув **Rotary encoder**, выберите нужный альбом и нажмите кнопку **Q / ENTER**.

5 Повернув **Rotary encoder**, выберите нужную композицию, а затем нажмите кнопку **Q / ENTER**.

Примечания

- Эта функция не будет работать, если iPod выбран в разделе "Настройка управления iPod" (см. в разделе "Настройка управления iPod" на стр. 32).
- Если нажать и удерживать кнопку **Q / ENTER** не менее 2 секунд в любой иерархии (кроме SONG и AUDIOBOOK), начнется воспроизведение всех композиций из выбранной иерархии.
- Выберите [ALL] в режиме поиска по маске "*", а затем нажмите и удерживайте кнопку **Q / ENTER** не менее 2 секунд, чтобы начать воспроизведение всех композиций устройства iPod/iPhone или выбранного режима поиска.
- Если в данном режиме поиска нажать и удерживать **↵** 2 секунды, или если в течение 60 секунд не было выполнено ни одной операции, то выполняется выход из данного режима поиска.
- Если в данном режиме поиска нажать кнопку **↵**, то выполнится возврат к предыдущему режиму.
- При выполнении поиска в режиме воспроизведения M.I.X. режим M.I.X. отключается.
- На экране отображается сообщение "NO SONG", если в выбранном списке воспроизведения в режиме поиска PLAYLIST не найдена ни одна композиция.
- На экране отображается "NO PODCAST", если в устройстве iPod/iPhone в режиме поиска PODCAST не обнаружены данные подкастинга.
- На экране отображается "NOAUDIOBOOK", если в устройстве iPod/iPhone в режиме поиска AUDIOBOOK не обнаружены аудиокниги.
- Если в режиме поиска Playlist выбрать элемент "iPod name", сохраненный в устройстве iPod/iPhone, и нажать кнопку **Q / ENTER**, то можно выполнять поиск по всем композициям на данном устройстве iPod/iPhone. Кроме того, если нажать и удерживать кнопку **Q / ENTER** не менее 2 секунд, начнется воспроизведение всех композиций из данного устройства iPod/iPhone.
- Поддержка поиска PODCAST зависит от устройства iPod/iPhone.
- Если в данном режиме поиска нажата одна из **preset buttons (1 through 6)**, поиск можно ускорить, перейдя в указанное место. Более подробную информацию см. в разделе "Функция прямого поиска" на стр. 33.

Функция прямого поиска

Функция прямого поиска может использоваться для более эффективного поиска альбомов, композиций и т.д. В режиме PLAYLIST/ARTIST/ALBUM/SONG/PODCAST/GENRE/COMPOSER/AUDIOBOOK можно быстро обнаружить любую композицию.

В данном режиме поиска нажмите любую из **preset buttons (1 through 6)**, чтобы быстро перескочить указанный процент списка композиций.

Пример поиска композиции:

Пусть в устройстве iPod/iPhone имеется 100 композиций, которые разделены на 6 групп по процентному отношению (см. ниже). Эти группы ассоциированы с кнопками предварительной настройки (от 1 до 6).

Пример 1:

Предположим, искомая композиция расположена примерно в середине (50%) библиотеки: нажмите кнопку 4, чтобы перескочить к 50-ой композиции, а затем

поверните **Rotary encoder**, чтобы найти нужную композицию.

Пример 2:

Предположим, искомая композиция расположена примерно в конце (83%) библиотеки: нажмите кнопку 6, чтобы перескочить к 83-ой композиции, а затем поверните **Rotary encoder**, чтобы найти нужную композицию.

	Все 100 композиций (100%)					
	0%	17%	33%	50%	67%	83%
Кнопки предварительной настройки	1	2	3	4	5	6
Композиции	1-я композиция	17-я композиция	33-я композиция	50-я композиция	67-я композиция	83-я композиция

Выбор режима Список воспроизведения/Исполнитель/Альбом/Жанр/Композитор/Эпизод

Значения Список воспроизведения/Исполнитель/Альбом/Жанр/Композитор/Эпизод можно легко изменить.

Например, при прослушивании композиции из выбранного альбома, можно выбрать другой альбом.

Нажмите **▲** или **▼** для выбора режима Список воспроизведения/Исполнитель/Альбом/Жанр/Композитор/Эпизод.

Примечания

- Если для выбора композиции использовался данный режим, то эта функция неактивна.
- Если альбом был выбран в режиме поиска по исполнителю, то можно выполнить поиск альбомов данного исполнителя.
- Эта функция неактивна при воспроизведении в случайном порядке (M.I.X.).

Функция пропуска по алфавиту

При использовании начальной функции пропуска происходит переход к следующему номеру, символу или букве, например, от А к Б, от Б к С.

Можно выполнять пропуск в обратном порядке, например, от буквы Б к А, с помощью кнопки **▲**.

Для использования функции пропуска по алфавиту в режиме поиска нажмите кнопку **▲** или **▼**.

Будет выполняться переход по списку к следующему номеру, символу или букве.

Поиск по памяти

При воспроизведении с iPod/iPhone вы можете быстро вернуться к последнему выбранному уровню в режиме поиска.

Нажмите .

Отобразится последняя выбранная иерархия в режиме поиска.

Примечание

- Эта функция не будет работать, если iPod выбран в разделе “Настройка управления iPod” (см. в разделе “Настройка управления iPod” на стр. 32).

Воспроизведение в случайном порядке Shuffle (M.I.X.)

Функция Shuffle в iPod/iPhone отображается на экране устройства как .

Случайный порядок альбомов:

Композиции каждого альбома воспроизводятся в обычном порядке. После завершения проигрывания всех композиций данного альбома, следующий альбом выбирается случайным образом. Это продолжается, пока не будут проиграны все альбомы.

Случайный порядок композиций:

В данном случае выполняется воспроизведение в случайном порядке композиций из выбранной категории (список воспроизведения, альбом и т.п.). Любая композиция из данной категории проигрывается только один раз, пока не будут проиграны все композиции.

1 Нажмите .

Композиции проигрываются в случайном порядке.

 *1 →  *2 → (off) →  

*1 Случайный порядок альбомов.

*2 Случайный порядок композиций.

2 Чтобы отменить режим воспроизведения M.I.X., выберите (off), согласно представленной выше процедуре.

Примечание



- Если композиция выбрана в режиме поиска по альбомам до перехода в режим воспроизведения M.I.X., композиции не будут воспроизводиться в случайном порядке, даже если будет выбран случайный порядок воспроизведения альбомов.

В случайном порядке ВСЕ:

В этом случае все композиции из данного устройства iPod/iPhone воспроизводятся в случайном порядке. Ни одна композиция не воспроизводится повторно до тех пор, пока не будут проиграны все композиции.

1 Нажмите .

Композиции проигрываются в случайном порядке.

 ALL → (off) →  ALL

* В случайном порядке ВСЕ

2 Чтобы отменить режим воспроизведения M.I.X., выберите (off), согласно представленной выше процедуре.

Примечания

- После выбора опции Shuffle ALL отменяется воспроизведение композиций, выбранных в данном режиме поиска.

- Эта функция не будет работать, если iPod выбран в разделе “Настройка управления iPod” (см. в разделе “Настройка управления iPod” на стр. 32).

Многократное воспроизведение



Для устройства iPod/iPhone можно выбрать только повтор воспроизведения только одной композиции.

Повторное воспроизведение одной композиции:

Постоянно повторяется воспроизведение одной композиции.

1 Нажмите 4.

Данная композиция будет постоянно воспроизводиться.

* → (off) → 

* Повторное воспроизведение одной композиции

2 Чтобы отменить режим многократного воспроизведения, выберите (off), согласно представленной выше процедуре.

Примечание

- В зависимости от подключенного iPod, функции переключения дорожек вверх/вниз может быть недоступна при повторном воспроизведении.

Отображение текста

На экран можно вывести информацию из тега о той или иной композиции, записанной в устройстве iPod/iPhone.

Нажмите VIEW.

При каждом нажатии содержимое экрана меняется.

Примечание

- Если для режима TEXT SCR выбрано значение SCR MANUAL, нажмите и удерживайте нажатой кнопку  не менее 2 секунд - текущий текст прокрутится на один кадр.

НОМЕР ДОРОЖКИ/ПРОШЕДШЕЕ ВРЕМЯ → ИМЯ ИСПОЛНИТЕЛЯ* → НАЗВАНИЕ АЛЬБОМА* → ЗАГОЛОВОК ПЕСНИ* → НОМЕР ДОРОЖКИ/ПРОШЕДШЕЕ ВРЕМЯ

* Информация из TAG

“Если тег не содержит данных, на экране отображается “ARTIST”/“ALBUM”/“SONG”.

Примечания

- Могут отображаться только буквенно-цифровые знаки (ASCII).
- Главный блок не поддерживает более 128 символов (128 байт) в названии.
- Некоторые символы могут отображаться неправильно.
- Если текстовая информация несовместима с данным устройством, на экране отображается “NO SUPPORT”.

Информация

При возникновении трудностей

При обнаружении проблемы, выключите, а затем включите питание. Если устройство все равно работает неправильно, просмотрите элементы следующего контрольного списка. Данное руководство поможет справиться с проблемой в случае неисправности устройства. В противном случае проверьте правильное подключение остальных элементов системы или проконсультируйтесь у своего авторизованного дилера Alpine.

Основные функции

Не функционирует или не работает экран.

- Выключено зажигание автомобиля.
 - Если подключение выполнено по инструкции, устройство не должно работать при выключенном зажигании.
- Неправильно подключен вывод питания (красный) или вывод батареи (желтый).
 - Проверьте выводы питания и батареи.
- Сгорел предохранитель.
 - Проверьте предохранитель устройства, при необходимости замените его.
- Сбой внутреннего микрокомпьютера из-за помех и т.д.
 - Нажмите переключатель RESET с помощью шариковой ручки или другого заостренного предмета.

Радио

Не принимает сигналы радиостанций.

- Нет антенны или разрыв в кабеле.
 - Убедитесь в правильном подключении антенны; при необходимости замените антенну или кабель.

Не удается настроить станции в режиме поиска.

- Приемник находится в зоне слабого сигнала.
 - Убедитесь в том, что тюнер находится в режиме DX.
- Если вы находитесь в области первичного сигнала, возможно, антенна не заземлена или подключена неправильно.
 - Проверьте соединения антенны; убедитесь в правильном заземлении антенны в месте ее установки.
- Возможно, антенна имеет неверную длину.
 - Убедитесь в том, что антенна полностью развернута; если антенна сломана, замените ее новой.

Помехи при радиотрансляции.

- Антенна имеет неверную длину.
 - Полностью разверните антенну; замените антенну, если она сломана.
- Антенна плохо заземлена.
 - Убедитесь в правильном заземлении антенны в месте ее установки.

Компакт-диск

CD-плеер не работает.

- Температура компакт-диска выходит за диапазон рабочих температур +50°C.
 - Дайте остыть внутренним деталям (или корпусу) автомобиля.

При воспроизведении компакт-диска заметно дрожание звука.

- Конденсация влаги в модуле воспроизведения компакт-дисков.
 - Подождите достаточно долго (около часа), чтобы дать конденсату испариться.

Не удается вставить компакт-диск.

- Компакт-диск уже вставлен в CD-плеер.
 - Извлеките компакт-диск и удалите его.
- Компакт-диск вставлен неправильно.
 - Убедитесь в том, что компакт-диск вставлен в соответствии с инструкциями из раздела “Эксплуатация CD-плеера”.

Невозможно выполнить перемотку компакт-диска вперед или назад.

- Компакт-диск поврежден.
 - Извлеките и утилизируйте компакт-диск; использование поврежденных дисков может повредить механизмы устройства.

При воспроизведении компакт-диска происходят перескоки из-за вибрации.

- Неправильно установлено устройство.
 - Надежно установите устройство заново.
- Очень грязный компакт-диск.
 - Очистите диск.
- На диске имеются царапины.
 - Возьмите другой диск.
- Загрязнились приемные линзы.
 - Не используйте продаваемый в рознице диск для чистки линз. Обратитесь за консультацией к ближайшему дилеру Alpine.

При воспроизведении компакт-диска происходят перескоки без вибрации.

- Грязный или поцарапанный диск.
 - Почистите диск; поврежденный диск следует заменить.

Отображаются неверные показания (только для встроенного CD-плеера).

- Механическая ошибка
 - Нажмите ▲. После исчезновения индикатора об ошибке снова вставьте диск. Если это не помогло устранить проблему, проконсультируйтесь у своего ближайшего дилера Alpine.

Невозможно воспроизведение дисков CD-R/CD-RW.

- Закройте незавершенный сеанс (завершение).
 - Выполните завершение сеанса и повторите попытку воспроизведения.

MP3/WMA/AAC

Файлы MP3, WMA или AAC не воспроизводятся.

- Ошибка записи. Несовместимый формат файлов MP3/WMA/AAC.
 - Убедитесь в том, что файл MP3/WMA/AAC записан в поддерживаемом формате. См. в разделе “О форматах MP3/WMA/AAC” на стр. 17, а затем перезапишите диск в формате, который поддерживается данным устройством.

Звук

От динамиков не идет выходной звуковой сигнал.

- От внутреннего усилителя устройства не поступает выходной сигнал.
 - Параметр POWER IC имеет значение “ON”, см. в разделе “Подключение к внешнему усилителю (POWER IC)” на стр. 26.

iPod

Невозможно воспроизведение файлов из устройства iPod или нет выходного звукового сигнала.





- Устройство iPod не распознано.
 - Выполните сброс главного блока и устройства iPod. См. в разделе “Первоначальный запуск системы” на стр. 10. Описание сброса устройства iPod см. в руководстве пользователя данного устройства.

Индикаторы CD-плеера

NO DISC

- Не вставлен компакт-диск.
 - Вставьте компакт-диск.
- Диск вставлен, но на экране отображается сообщение “NO DISC”, а устройство не начинает воспроизведение или извлекает диск.
 - Извлеките диск с помощью следующих действий:
Снова нажмите кнопку  и удерживайте не менее 2 секунд.
Если диск по-прежнему не извлекается, проконсультируйтесь у своего дилера Alpine.

ERROR

- Ошибка механизма.
 - 1 **Нажмите кнопку  и извлеките компакт-диск.**
Если выброс не выполняется, проконсультируйтесь у своего дилера Alpine.
 - 2 **Если сообщение об ошибке не исчезает после выброса, еще раз нажмите кнопку .**
Если сообщение об ошибке не исчезает и после многократного нажатия кнопки , проконсультируйтесь у своего дилера Alpine.
- Если отображается сообщение “ERROR”:
Если не удается извлечь диск, нажатием кнопки , задействуйте переключатель **RESET** (См. в разделе “Первоначальный запуск системы” на стр. 10) и нажмите кнопку  еще раз.
Если диск по-прежнему не извлекается, проконсультируйтесь у своего дилера Alpine.

PROTECT

- Выполнена попытка воспроизведения WMA-файла с защитой от копирования.
 - Возможно только воспроизведение файлов без защиты от копирования.

UNSUPPORTED

- Устройство не поддерживает используемую частоту дискретизации или скорость передачи битов.
 - Используйте частоту дискретизации или скорость передачи битов, поддерживаемую данным устройством.

Индикаторы USB-накопителя/ переносного аудиоплеера

ERROR-01

- Ошибка базы данных или декодера.
 - Проблему можно решить переключением источника.

ERROR-02

- Ошибка связи или загрузки и т.д.
 - Проблему можно решить переключением накопителя с флэш-памятью/портативного аудиоплеера или путем смены источника.

ERROR-04

- На устройство в USB-разъеме подается ток несоответствующего номинального значения.
 - Проблему можно решить переключением источника.

NO SONG

или

NO FILE

- На накопителе с флэш-памятью/переносном аудиоплеере отсутствуют композиции (файлы).
 - Подключите накопитель с флэш-памятью/переносной аудиоплеер после записи музыкальных композиций (файлов).

UNSUPPORTED

- Устройство не поддерживает используемую частоту дискретизации или скорость передачи битов.
 - Используйте частоту дискретизации или скорость передачи битов, поддерживаемую данным устройством.

PROTECT

- Выполнена попытка воспроизведения WMA-файла с защитой от копирования.
 - Возможно только воспроизведение файлов без защиты от копирования.

NO SUPPORT

- Была введена текстовая информация, которую устройство не может распознать.
 - Используйте USB-накопитель с совместимой вводной текстовой информацией.

Индикаторы в режиме iPod

NO SONG

- Устройство iPod/iPhone не содержит композиций.
 - Загрузите композиции на устройство iPod/iPhone и подключите его к данному устройству.
-

ERROR-01

- Ошибка базы данных или декодера.
 - Проблему можно решить переключением источника.
-

ERROR-02

- Ошибка связи или загрузки и т.д.
 - Проблему можно решить переключением устройства iPod/iPhone или сменой источника.
-

ERROR-03

- Устройство iPod/iPhone не подтверждено.
 - Проблему можно решить переключением устройства iPod/iPhone.
-

ERROR-04

- На устройство в USB-разъеме подается ток несоответствующего номинального значения.
 - Проблему можно решить переключением источника.
-

Технические характеристики

FM-ТЮНЕР

Диапазон настройки	87,5 - 108,0 МГц
Пороговая чувствительность одного канала	0,7 мкВ
Избирательность альтернативного канала	80 дБ
Отношение сигнал/шум	65 дБ
Переходное затухание между стереоканалами	35 дБ
Коэффициент захвата	2,0 дБ

MW-ТЮНЕР

Диапазон настройки	531 - 1602 кГц
Чувствительность (стандарт IEC)	25,1 мкВ/28 дБ

LW-ТЮНЕР

Диапазон настройки	153 - 281 кГц
Чувствительность (стандарт IEC)	31,6 мкВ/30 дБ

CD-ПЛЕЕР

Частотная характеристика	5-20000 Гц (± 1 дБ)
Коэффициент детонации (% WRMS)	Ниже пределов измеримости
Суммарный коэффициент гармонических искажений	0,008% (при 1 кГц)
Динамический диапазон	95 дБ (при 1 кГц)
Отношение сигнал/шум	105 дБ
Разнесение каналов	85 дБ (при 1 кГц)

РАЗДЕЛ USB

Требования к USB	USB 1.1/2.0
Максимальная потребляемая мощность	500 мА
Класс USB	Накопитель Mass Storage
Файловая система	FAT 12/16/32
Декодирование MP3	MPEG-1/2 AUDIO Layer-3
Декодирование WMA	Windows Media™ Audio
Декодирование AAC	Файл формата AAC-LC "m4a"
Количество каналов	2-канальный звук (стерео)
Частотная характеристика*	5-20000 Гц (± 1 дБ)
Суммарный коэффициент гармонических искажений	0,008% (при 1 кГц)
Динамический диапазон	95 дБ (при 1 кГц)
Отношение сигнал/шум	105 дБ
Разнесение каналов	85 дБ (при 1 кГц)

* Частотная характеристика может отличаться в зависимости от программного обеспечения устройства кодирования / скорости передачи битов.

СЧИТЫВАНИЕ СИГНАЛА

Длина волны	795 нм
Мощность лазера	CLASS I

ОБЩИЕ

Потребляемая мощность	14,4 В постоянного тока (допускается 11-16 В)
Максимальная выходная мощность	50 Вт × 4
Максимальное напряжение линейного выхода	2 В/10000 Ом
Низкие частоты	± 14 дБ при 60 Гц
Средние частоты	± 14 дБ при 1 кГц
Высокие частоты	± 14 дБ при 10 кГц
Вес	1,6 кг

РАЗМЕР КОРПУСА

Ширина	178 мм
Высота	50 мм
Глубина	161 мм

РАЗМЕР ДЕРЖАТЕЛЯ

Ширина	170 мм
Высота	46 мм
Глубина	25 мм

Срок службы аппарата - 5 лет.

Примечание

- Из-за непрерывного совершенствования продукта его технические характеристики и дизайн могут изменяться без предварительного уведомления.

 **ОСТОРОЖНО**

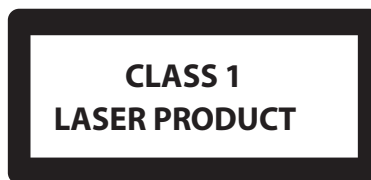

(Нижняя сторона проигрывателя)

Установка и соединения

Чтобы правильно использовать устройство, прочитайте следующие разделы и см. в разделе “Руководство по использованию” на стр. 6 для получения информации о надлежащем использовании.

ПРЕДУПРЕЖДЕНИЕ

ВЫПОЛНЯЙТЕ ПРАВИЛЬНЫЕ ПОДКЛЮЧЕНИЯ.

Неправильное подключение может привести к возгоранию или повреждению продукта.

ИСПОЛЬЗОВАТЬ ТОЛЬКО В АВТОМОБИЛЯХ С ЗАЗЕМЛЕНИЕМ ОТРИЦАТЕЛЬНОГО ПОЛЮСА НА 12 ВОЛЬТ.

(В случае сомнений проконсультируйтесь у своего дилера.) Несоблюдение этого требования может привести к возникновению огня и т.п.

ПЕРЕД ПОДКЛЮЧЕНИЕМ ПРОВОДОВ ОТСОЕДИНИТЕ КАБЕЛЬ ОТ ОТРИЦАТЕЛЬНОГО ПОЛЮСА БАТАРЕИ.

Несоблюдение этого требования может привести к поражению электрическим током или к травме вследствие короткого замыкания.

НЕ СРАЩИВАЙТЕ С ЭЛЕКТРИЧЕСКИМИ КАБЕЛЯМИ.

Никогда не срезайте кабельную изоляцию для подключения питания к другому оборудованию. В противном случае будет превышена допустимая нагрузка по току для данного провода, и в результате возможно возгорание и поражение электрическим током.

НЕ ПОВРЕДИТЕ ТРУБОПРОВОДЫ ИЛИ ПРОВОДКУ ПРИ СВЕРЛЕНИИ ОТВЕРСТИЙ.

При сверлении установочных отверстий в корпусе примите меры предосторожности, чтобы избежать контакта, повреждения или закупоривания трубок топливопроводов или электропроводки. Несоблюдение этого требования может привести к возгоранию.

НЕ ИСПОЛЬЗУЙТЕ БОЛТЫ ИЛИ ГАЙКИ ТОРМОЗНОЙ СИСТЕМЫ ИЛИ СИСТЕМЫ РУЛЕВОГО УПРАВЛЕНИЯ ДЛЯ ЗАЗЕМЛЕНИЯ.

Болты или гайки из тормозной системы или системы рулевого управления (или любой другой связанной с безопасностью системы) или баков НИКОГДА не следует использовать при установке или заземлении. Использование таких деталей может заблокировать управление автомобилем и стать причиной возгорания.

ХРАНИТЕ НЕБОЛЬШИЕ ОБЪЕКТЫ, ТАКИЕ КАК БАТАРЕИ, В НЕДОСТУПНЫХ ДЛЯ ДЕТЕЙ МЕСТАХ.

Глотание таких объектов может нанести серьезную травму. Если ребенок проглотил подобный объект, немедленно обратитесь к врачу.

НЕ УСТАНАВЛИВАЙТЕ УСТРОЙСТВО В МЕСТАХ, ГДЕ ОНО МОЖЕТ МЕШАТЬ РАБОТЕ АВТОМОБИЛЯ, НАПРИМЕР, РЯДОМ С РУЛЕВЫМ КОЛЕСОМ ИЛИ РЫЧАГОМ ПЕРЕКЛЮЧЕНИЯ СКОРОСТЕЙ.

В противном случае устройство может создать помехи для переднего обзора или затруднить движение, что может привести к серьезной аварии.

ОСТОРОЖНО

ПРОКЛАДКА ПРОВОДОВ И УСТАНОВКА ДОЛЖНЫ БЫТЬ ВЫПОЛНЕНЫ СПЕЦИАЛИСТАМИ.

Для прокладки проводов и установки данного устройства требуются специальные технические навыки и опыт. В целях обеспечения безопасности для выполнения работы всегда обращайтесь к дилеру, у которого был приобретен этот продукт.

ИСПОЛЬЗУЙТЕ ТОЛЬКО СПЕЦИАЛИЗИРОВАННЫЕ УСТАНОВОЧНЫЕ КОМПОНЕНТЫ И ТЩАТЕЛЬНО ИХ ЗАКРЕПЛЯЙТЕ.

Используйте только специфицированные вспомогательные компоненты. Использование непредусмотренных компонентов может вызвать внутренние повреждения устройства или стать причиной его ненадежной установки. В результате может нарушиться крепление таких компонентов, приводя к возникновению опасности или сбою продукта.

ПРАВИЛЬНО ПРОЛОЖЕННАЯ ПРОВОДКА НЕ ДОЛЖНА ИЗГИБАТЬСЯ ИЛИ ЗАЩЕМЛЯТЬСЯ ОСТРЫМИ МЕТАЛЛИЧЕСКИМИ КРАЯМИ.

Прокладывайте кабели и проводку далеко от движущихся частей (например, направляющих сиденья) и острых или заостренных краев. Это позволяет предотвратить защемление или зажатие проводов. Если провода проходят через металлическое отверстие, используйте резиновое уплотнительное кольцо, чтобы предотвратить повреждение изоляции металлическим краем отверстия.

НЕ УСТАНАВЛИВАЙТЕ УСТРОЙСТВО В МЕСТАХ С ВЫСОКИМ УРОВНЕМ ВЛАЖНОСТИ ИЛИ ЗАПЫЛЕННОСТИ.

Избегайте устанавливать устройство в местах с высоким уровнем влажности или запыленности. Проникающие в устройство влага и пыль могут вызвать его неисправность.

МЕРЫ ПРЕДОСТОРОЖНОСТИ

- Обязательно отсоедините кабель от отрицательного (-) полюса аккумулятора перед установкой устройства CDE-123R. Это сводит к минимуму вероятность повреждения устройства в случае короткого замыкания.
- Провода с цветовой кодировкой должны подключаться в соответствии с данной диаграммой. Неправильные соединения могут стать причиной неисправности устройства или повреждения электрооборудования автомобиля.
- При подключении к электрооборудованию автомобиля необходимо иметь представление об установленных на заводе компонентах (например, бортовом компьютере). Не подключайтесь к этим проводам для подачи питания данному устройству. При подключении устройства CDE-123R к блоку плавких предохранителей убедитесь в том, что предохранители, предназначенные для контуров устройства CDE-123R, рассчитаны на соответствующую токовую нагрузку. Несоблюдение этого требования может привести к повреждению устройства и/или автомобиля. При появлении сомнений обращайтесь к своему дилеру Alpine.
- Для подключения к другим устройствам (например, к усилителю) с RCA-разъемами в устройстве CDE-123R используются разъемы типа RCA. Для подключения к другим устройствам может потребоваться переходник. В этом случае обращайтесь за помощью к своему авторизованному дилеру Alpine.
- Отрицательные выводы (-) динамиков должны подключаться к ее отрицательной клемме (-). Никогда не соединяйте между собой кабели левого и правого каналов динамиков и не подключайте их к корпусу автомобиля.

ВАЖНО

Запишите серийный номер своего устройства в предоставленном далее месте и сохраните его для дальнейшего использования. Серийный номер указан (выгравирован) на нижней части устройства.

СЕРИЙНЫЙ НОМЕР: []

ДАТА УСТАНОВКИ: []

КТО УСТАНОВИЛ: []

МЕСТО ПРИОБРЕТЕНИЯ: []

Установка

ОСТОРОЖНО

При установке данного устройства в автомобиле не снимайте переднюю панель.

Если съемная передняя панель удалена во время установки, то, возможно, вы нажали слишком сильно и деформировали металлическую пластину, удерживающую панель на месте. Основной блок должен быть установлен с наклоном не более 35 градусов по отношению к горизонтальной плоскости.

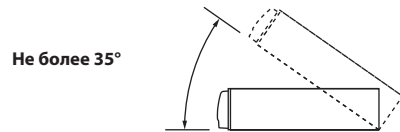

- 1 Снимите монтажную корзину с основного блока (См. в разделе "Удаление" на стр. 41). Вставьте монтажную корзину в приборную панель и зафиксируйте её с помощью металлических хомутов.

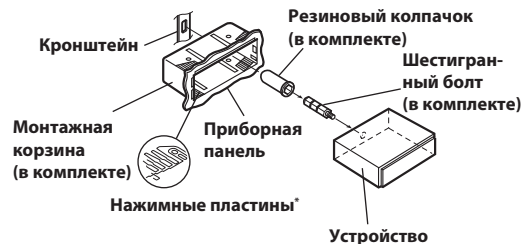

* Если установленный монтажный стакан не закреплен в приборной панели, то эту проблему можно устранить за счет небольшого расширения нажимных пластин.

- 2 Если автомобиль оборудован кронштейном, вставьте длинный болт с шестигранной головкой в заднюю панель устройства CDE-123R и наденьте на болт резиновый колпачок. Если автомобиль не оборудован кронштейном, укрепите на главном блоке металлическую монтажную полосу (не предоставляется). Подключите все выводы модели CDE-123R в соответствии с описанием в разделе ПОДКЛЮЧЕНИЕ.



* В месте крепления к корпусу используйте соответствующий шуруп*.

- 3** Вставьте устройство CDE-123R в приборную панель. После установки устройства убедитесь в том, что стопорные штифты целиком сидят в нижнем положении. Для этого сильно нажмите на устройство, одновременно толкая стопорный штифт вниз с помощью маленькой отвертки. Это гарантирует правильную фиксацию устройства и не позволяет ему случайно выскочить из приборной панели. Установите съемную переднюю панель.



Удаление

- 1 Удалите съемную переднюю панель.
- 2 Используя маленькую отвертку (или подобный инструмент), толкайте стопорные штифты, пока они не займут "верхнее" положение (см. выше рисунок). После разблокирования обоих штифтов вытаскивайте устройство осторожно, чтобы избежать повторной блокировки первого штифта до разблокировки второго.
- 3 Выдвиньте устройство, оставляя его незаблокированным.

ЯПОНСКИЕ АВТОМОБИЛИ

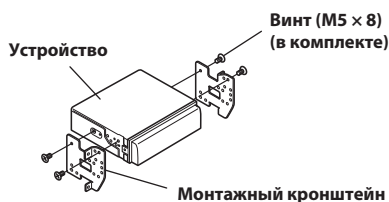
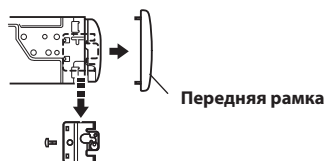

Подключение iPod/iPhone (продается отдельно)

- 1 Подсоедините USB-кабель к устройству iPod/iPhone с помощью интерфейсного кабеля для устройства iPod.

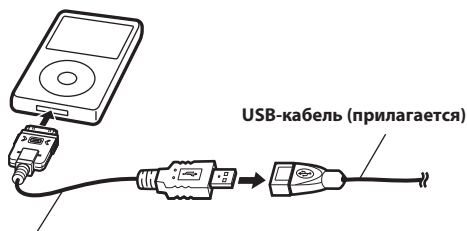

Интерфейсный кабель для устройства iPod (продается отдельно)

- 2 Подключите кабель USB к разъему USB данного устройства.

Подключение к переднему разъему USB

- 1 Откройте крышку терминала USB.
- 2 Подключите интерфейсный кабель для iPod к USB-терминалу напрямую или с помощью USB-кабеля.

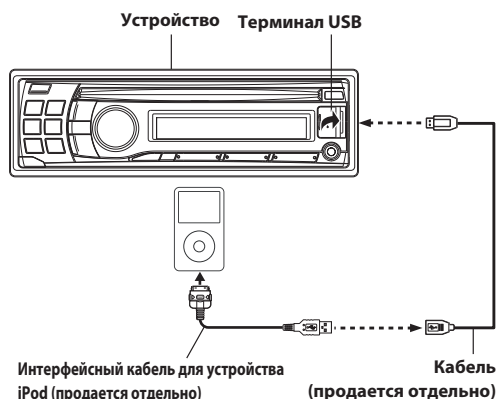

Подключение к заднему разъему USB

Подсоедините USB-кабель к заднему USB-разъему устройства, а затем закрепите соединение с помощью прилагаемой к USB-кабелю коробки замка, как показано ниже.

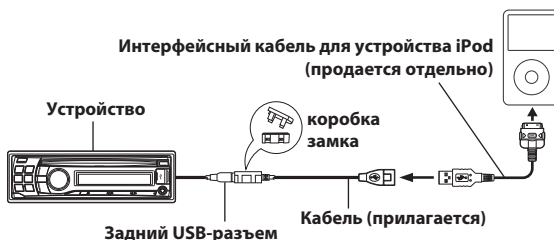

Отключение устройства iPod/iPhone

Отсоедините устройство iPod/iPhone от интерфейсного кабеля для устройства iPod.

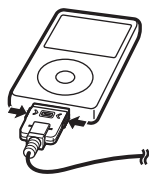

Примечания

- С помощью данного устройства можно заряжать iPod/iPhone при выборе в качестве текущего источника, при включении другого источника заряда может приостановиться.
- Отсоедините устройство iPod/iPhone после переключения устройства на источник, отличный от устройства USB iPod. При отсоединении устройства iPod/iPhone в режиме USB iPod может произойти повреждение данных.
- Если звук не выводится или подключенное устройство iPod/iPhone не распознается, даже когда устройство iPod/iPhone подключено, отсоедините iPod/iPhone и повторно подсоедините его или выполните сброс настроек iPod.
- Не оставляйте устройство iPod/iPhone в автомобиле в течение длительного времени. Повышенная температура и влажность могут привести к повреждению устройства iPod/iPhone и невозможности воспроизведения.

Подключение USB-напителя к заднему разъему (продается отдельно)

Подключите USB-напитель

Подсоедините USB-кабель к заднему USB-разъему устройства, а затем закрепите соединение с помощью прилагаемой к USB-кабелю коробки замка, как показано ниже.

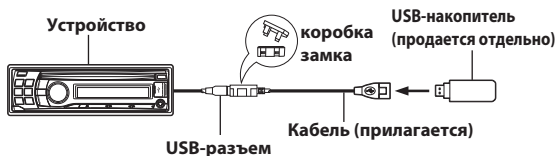

Отключение USB-напителя

Отсоедините USB-напитель от USB-кабеля.



Примечания

- Не допускайте перекосов USB-напителя при его извлечении из разъема.
- Если от динамиков не поступает звуковой сигнал или если USB-напитель не обнаружен системой, извлеките его и повторно вставьте в разъем.
- Выберите другой источник музыкальных композиций (не USB-напитель) и извлеките USB-напитель из разъема. При извлечении USB-напителя из разъема в режиме USB-источника может нарушиться целостность данных.
- Располагайте USB-кабель отдельно от других кабелей.

Соединения

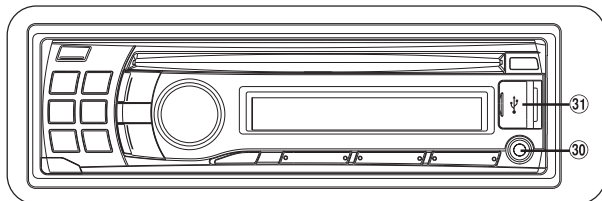
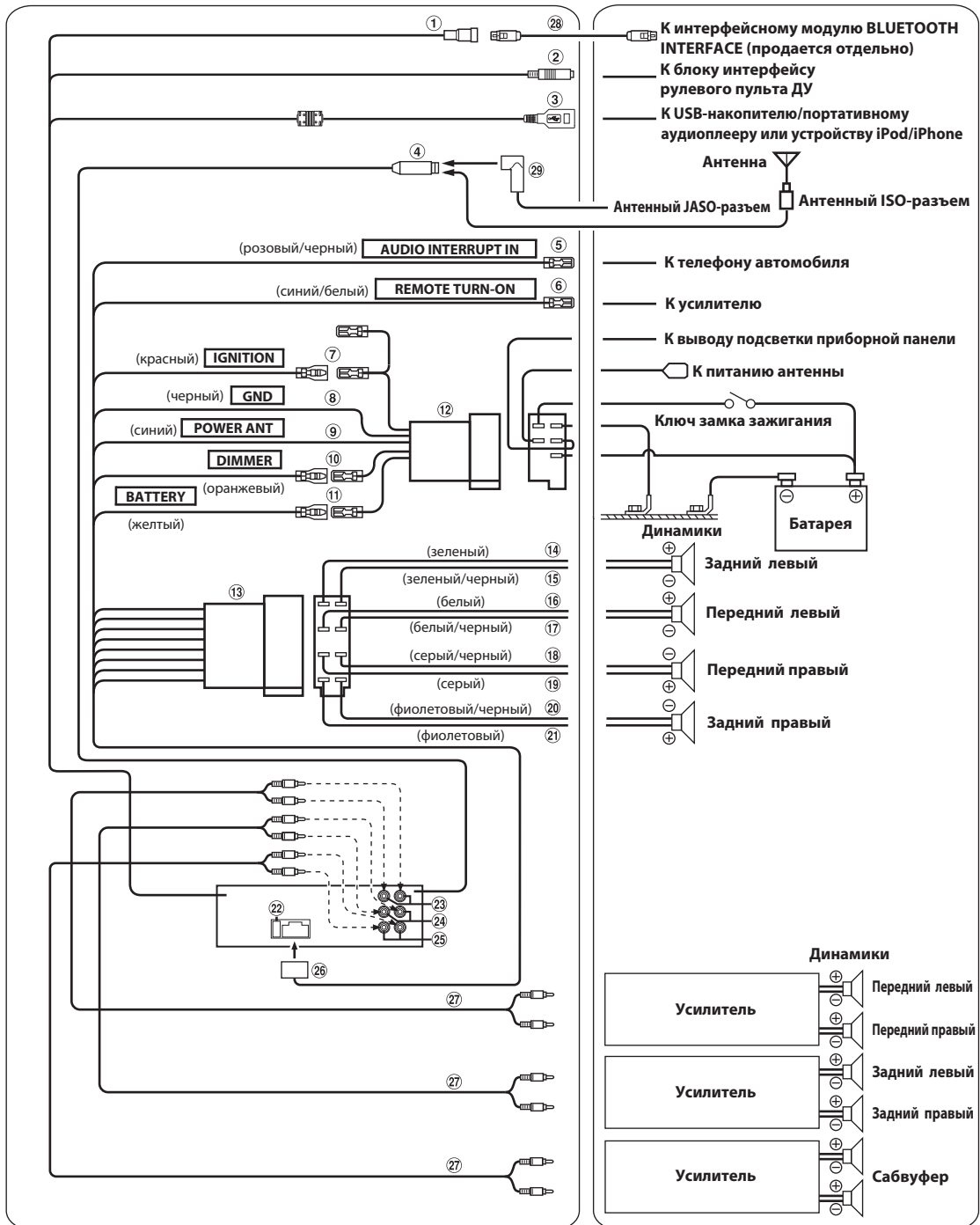

① Разъем интерфейса BLUETOOTH

Подключите его к дополнительному интерфейсному модулю BLUETOOTH INTERFACE. Для использования мобильного телефона с функцией "Свободные руки" необходимо подключить дополнительный интерфейсный модуль BLUETOOTH INTERFACE. Для получения дополнительной информации о подключении см. руководство пользователя интерфейсного модуля BLUETOOTH INTERFACE.

Можно также подключить его к внешнему устройству (например, переносному плееру) с помощью преобразовательного кабеля (KCE-237B) для создания AUX IN (продается отдельно).

Примечание

- См. в разделе "Настройка режима AUX REAR Setup (AUX-R SET)" на стр. 24.

AUX-R ON:

Если подключено внешнее устройство.

AUX-R OFF:

Если установлено значение OFF, то источник AUX REAR выбрать не удастся.

② Разъем интерфейса удаленного рулевого управления

К блоку интерфейса удаленного рулевого управления. За дополнительной информацией обращайтесь к своему дилеру Alpine.

③ Задний разъем USB

Подключите его к USB-накопителю/переносному аудиоплееру или к iPod/iPhone. Для использования iPod/iPhone необходимо, чтобы был подключен интерфейсный кабель для iPod.

Примечания

- Используйте прилагаемый USB-кабель. При использовании USB-кабеля, отличного от прилагаемого, корректная работоспособность не гарантируется.
- Располагайте USB-кабель отдельно от других кабелей.

④ Антенный разъем

⑤ Вывод выходного прерывателя звука (розовый/черный)

Подключите этот вывод к выходу звукового интерфейса сотового телефона, обеспечивающего замыкание на землю при получении вызова.

⑥ Вывод удаленного включения (синий/белый)

Подключите этот вывод к выводу удаленного включения усилителя или процессора сигналов.

⑦ Переключаемый вывод питания (зажигание) (красный)

Подключите этот вывод к открытой клемме блока плавких предохранителей автомобиля или к другому свободному источнику питания, обеспечивающему зажигание с напряжением 12В (+) только при включенном зажигании или в дополнительном положении.

⑧ Вывод заземления (черный)

Тщательно заземлите этот вывод на массу. Убедитесь в том, что соединение выполнено на оголенной металлической поверхности и надежно зафиксировано с помощью предоставленного винта для листового металла.

⑨ Вывод питания антенны (синий)

Подключите этот вывод к клемме +В питания антенны (если применимо).

Примечание

- Этот вывод следует использовать только для управления питанием антенны. Не используйте этот вывод для включения усилителя или процессора сигналов и т.д.

⑩ Провод регулятора подсветки (оранжевый)

Этот вывод можно подключать к выводу освещения приборной панели автомобиля. Будет включен регулятор яркости подсветки устройства.

⑪ Вывод батареи (желтый)

Подключите этот вывод к положительному (+) полюсу батареи автомобиля.

⑫ ISO-разъем источника питания

⑬ ISO-разъем (выход на динамики)

⑭ Выход на левый задний динамик (+) (зеленый)

⑮ Выход на левый задний динамик (-) (зеленый/черный)

⑯ Выход на левый передний динамик (+) (белый)

⑰ Выход на левый передний динамик (-) (белый/черный)

⑱ Выход на правый передний динамик (-) (серый/черный)

⑲ Выход на правый передний динамик (+) (серый)

⑳ Выход на правый задний динамик (-) (фиолетовый/черный)

㉑ Выход на правый задний динамик (+) (фиолетовый)

㉒ Патрон плавкого предохранителя (10A)

㉓ Передние выходные разъемы RCA

КРАСНЫЙ - для правого, БЕЛЫЙ - для левого.

㉔ Задние выходные разъемы RCA

КРАСНЫЙ - для правого, БЕЛЫЙ - для левого.

㉕ Выходные RCA-разъемы для СНЧ-динамика (сабвуфера)

КРАСНЫЙ - для правого, БЕЛЫЙ - для левого.

㉖ Разъем источника питания

㉗ Удлинительный кабель RCA (продается отдельно)

㉘ Соединительный кабель BLUETOOTH INTERFACE (входит в комплект модели BLUETOOTH INTERFACE)

㉙ Антенный адаптер ISO/JASO (продается отдельно)

Может потребоваться антенный адаптер ISO/JASO, в зависимости от автомобиля.

㉚ Передний входной разъем AUX

С помощью этого разъема можно воспроизводить через устройство звук с внешнего устройства (например, переносного проигрывателя), используя доступный в продаже конвертерный кабель.

㉛ Передний разъем USB

Подключите его к USB-накопителю/переносному аудиоплееру или к iPod/iPhone. Для использования iPod/iPhone необходимо, чтобы был подключен интерфейсный кабель для iPod.

Предотвращение внешних шумов в аудиосистеме.

- Расположите устройство и проложите выводы на расстоянии не менее чем 10 см от автомобильной электропроводки.
- Выводы батареи питания должны проходить как можно дальше от других выводов.
- Надежно подсоедините вывод заключения к оголенной металлической поверхности (при необходимости удалите краску, грязь или смазку) корпуса автомобиля.
- При установке дополнительного шумоподавителя по возможности подключайте его как можно дальше от данного устройства. Дилеры Alpine могут предложить различные модели шумоподавителей, обращайтесь к ним за дополнительной информацией.
- За дальнейшей информацией обращайтесь к своему дилеру Alpine, так как ему больше всего известно о мерах предотвращения шумов.

